

TANDEM 19 mm

Vodiaci systém pre široké boky zásuviek

17 mm

18 mm

19 mm



Kvalita z ocele pre nápady z dreva

Všestranný vodiaci systém TANDEM 19 mm je určený špeciálne pre drevené zásuvky s hrúbkou boku 17 až 19 mm. Má rozsiahly program s množstvom menovitých dĺžok a rôznych druhov výsuvov. Dokonca aj upevnenie je variabilné: môžete si vybrať medzi technikou so spojkou a nástrčkovou technikou. Vždy máte vysokú stabilitu a komfort pohybu, bez ohľadu na vyhotovenie. Vďaka tichému a plynulému chodu je TANDEM 19 mm ideálnym riešením zásuviek do rôznych obytných priestorov.

Obsah

TANDEM 19 mm

- 04 Možnosti použitia
- 08 Vlastnosti výrobku
- 16 Služby a pomôcky na spracovanie
- 18 Vodiace systémy Blum

Informácie o objednávaní a plánovaní

- 20 560F Technika so spojkou – úplný výsuv
- 24 550F Technika so spojkou – čiastočný výsuv
- 28 561F Nástrčková technika – úplný výsuv
- 32 551F Nástrčková technika – čiastočný výsuv
- 36 Príslušenstvo
- 37 Spôsob upevnenia vodiacich líšt
- 42 moving ideas





TANDEM 19 mm v akcii

Osobitnou výhodou TANDEM 19 mm je jeho bohatý program. Skrytý vodiaci systém dodávame ako úplný alebo čiastočný výsuv. Okrem toho existuje široká škála menovitých dĺžok – od 250 do 650 mm. Vodiaci systém je tak vhodný na najrôznejšie použitie: od plytkých alebo hlbokých zásuviek na oblečenie v spálni cez zásuvky na drobnosti v predsieni až po úzke, ale hlboké zásuvky na čistiace prostriedky v kúpeľni.



TANDEM 19 mm v kúpeľni

V kúpeľni je dopyt po sofistikovaných riešeniach nábytku. Výhodou je, že s programom TANDEM 19 mm môžete realizovať aj široké zásuvky s krátkymi menovitými dĺžkami. Mimoriadne dôležité v kúpeľni sú pozinkované vodice lišty a valčeky z plastu, pretože majú najlepšiu ochranu proti korózii.







TANDEM 19 mm – vlastnosti



Vznášavý chod TANDEM 19 mm – ľahkosť po celú dobu životnosti nábytku

TANDEM 19 mm sa vyznačuje tichým a hladkým chodom. Vysokoodolné valčeky z plastu zlepšujú rozloženie hmotnosti zásuvky a nedochádza k odbrusu kovu. Vďaka technológiám pohybu od spoločnosti Blum sa zásuvky dajú otvárať a zatvárať potichu.



TANDEM 19 mm pre viac úložného priestoru – stabilita s presvedčivou silou

TANDEM 19 mm sa dodáva v triede nosnosti 30 kg. Veľmi široké, vysoké a hlboké zásuvky môžu byť umiestnené tesne nad podlahou, vďaka dobrým hodnotám poklesu na prednej hrane. Aj v prípade keď je zásuvka úplne naložená.



Rôzne typy výsuvu – správny variant na každé použitie

Aby ste boli flexibilnejší pri navrhovaní, TANDEM 19 mm sa dodáva s rôznymi typmi výsuvov. Úplný výsuv je správna voľba, ak požadujete obzvlášť ľahký prístup bez straty priestoru. Pre drobný nábytok, ako sú nočné stolíky v spálni, sa výborne hodí TANDEM 19 mm ako čiastočný výsuv.

Technológie pohybu pre TANDEM 19 mm

TANDEM 19 mm sa dá realizovať s rôznymi technológiami pohybu. Systém adaptívneho tlmenia BLUMOTION sa mechanicky postará o jemné a tiché dovieranie. Elektrická podpora otvorenia SERVO-DRIVE mimoriadne zjednodušuje otváranie: stačí mierne zatlačiť a zásuvka sa otvorí. TIP-ON ponúka toto pohodlie mechanickým spôsobom.

BLUMOTION

by Blum

SERVO-DRIVE

by Blum

TIP-ON

by Blum

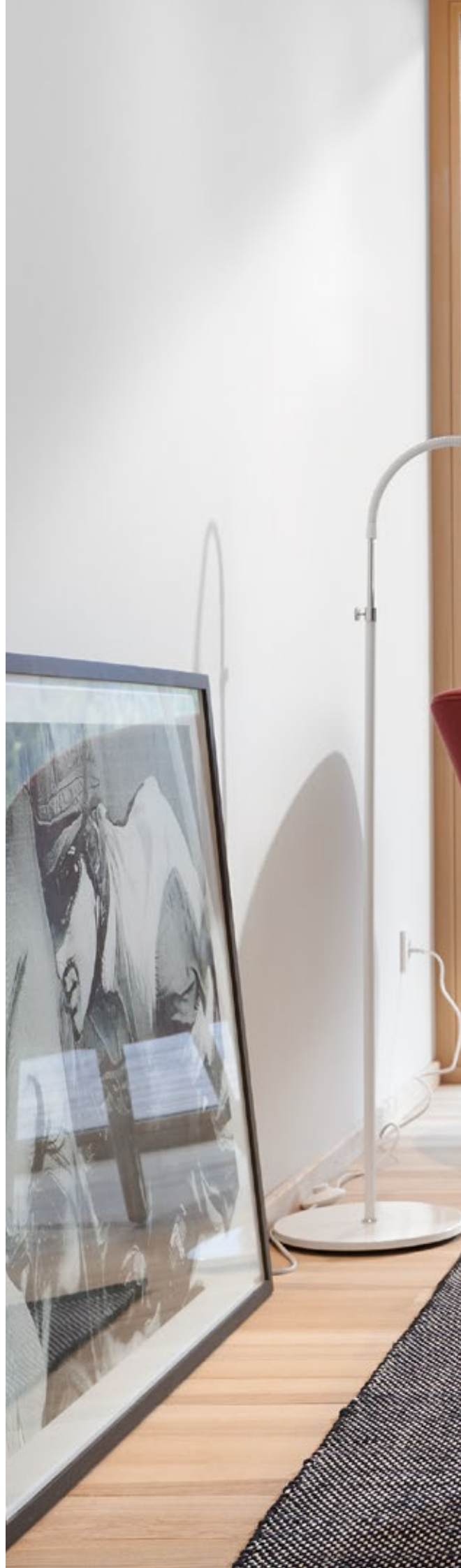



TANDEM 19 mm s integrovaným TIP-ON

Už poznáte všestrannost vodiaceho systému TANDEM 19 mm a poznáte aj pohodlie technológie pohybu TIP-ON. Teraz sú výhody oboch systémov spojené – TANDEM 19 mm s integrovaným TIP-ON ako úplný a čiastočný výsuv. To znamená vyššiu kvalitu bývania s menším počtom komponentov. TANDEM 19 mm teraz získate ako úspornejšie riešenie pre vaše projekty z dreva – s overenou funkčnosťou, jednoduchou montážou a pohodlným používaním.

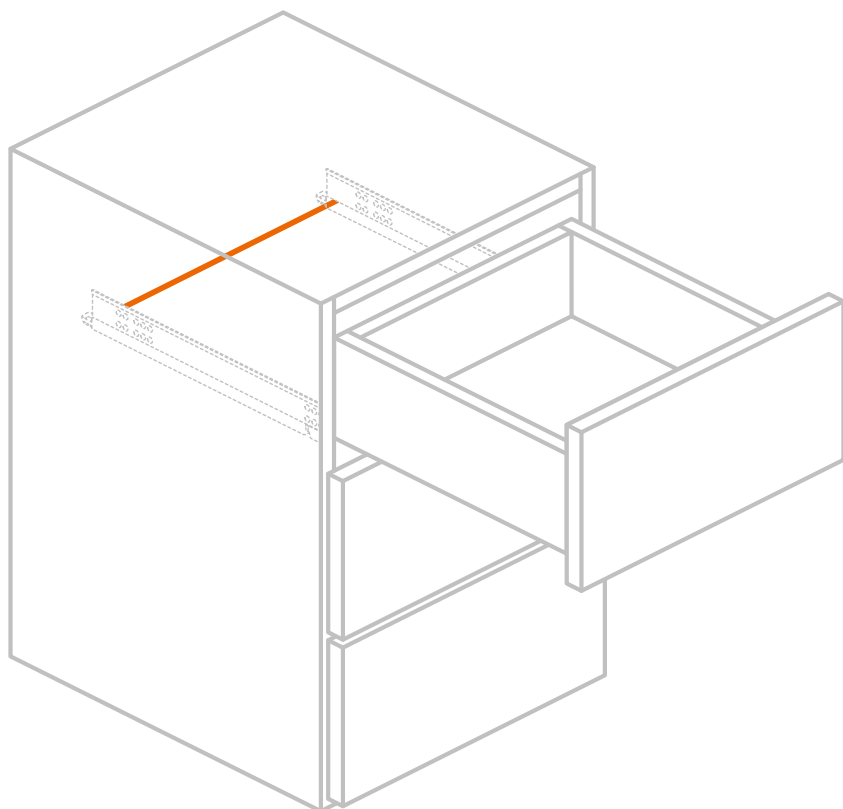

Na montáž potrebujete už len jednodielny synchronizačný hriadeľ







Montáž technikou so spojkou alebo nástrčkovou technikou

Technika so spojkou: zavesiť a hotovo!

Zásuvku s TANDEM-spojkou zavesíte a vysadíte v okamihu. Integrovaná poistka proti vysadeniu znemožňuje náhodné uvoľnenie. Výškovým nastavením je možné vyrovnáť rozdiel až 3 mm. Nastavením sklonu zarovnáte čelo rovnobežne s prednou hranou korpusu.

Nástrčková technika: nasadiť a hotovo!

Zásuvku položte na vodiacu lištu, potiahnite dopredu a hotovo. Poistka proti vysadeniu zabraňuje neúmyselnému uvoľneniu z vodiacej lišty. Jemné nastavenie je jednoduché: bez použitia náradia výškovo vyrovnáte až 2,5 mm. Vďaka zabudovanému nastaveniu sklonu čela možno bez námahy nastaviť aj čelo.



Služby a pomôcky na spracovanie – presné, praktické a profesionálne

Ponúkame služby a pomôcky na spracovanie vodiaceho systému TANDEM 19 mm presne na mieru. Podporíme vás v celom výrobnom procese: naše Digitálne služby vám pomôžu pri projektovaní, konštruovaní a výbere výrobkov 24 hodín denne. Okrem obrábacích strojov máme v programe aj špeciálne vŕtacie šablóny. Napríklad pre TANDEM 19 mm s nástrčkovou technikou aj pre kovanie TANDEM na nastavenie čela.



Konfigurátor výrobkov

www.blum.com/productconfigurator

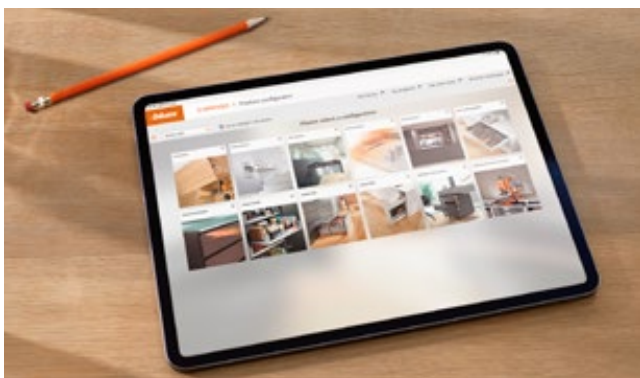

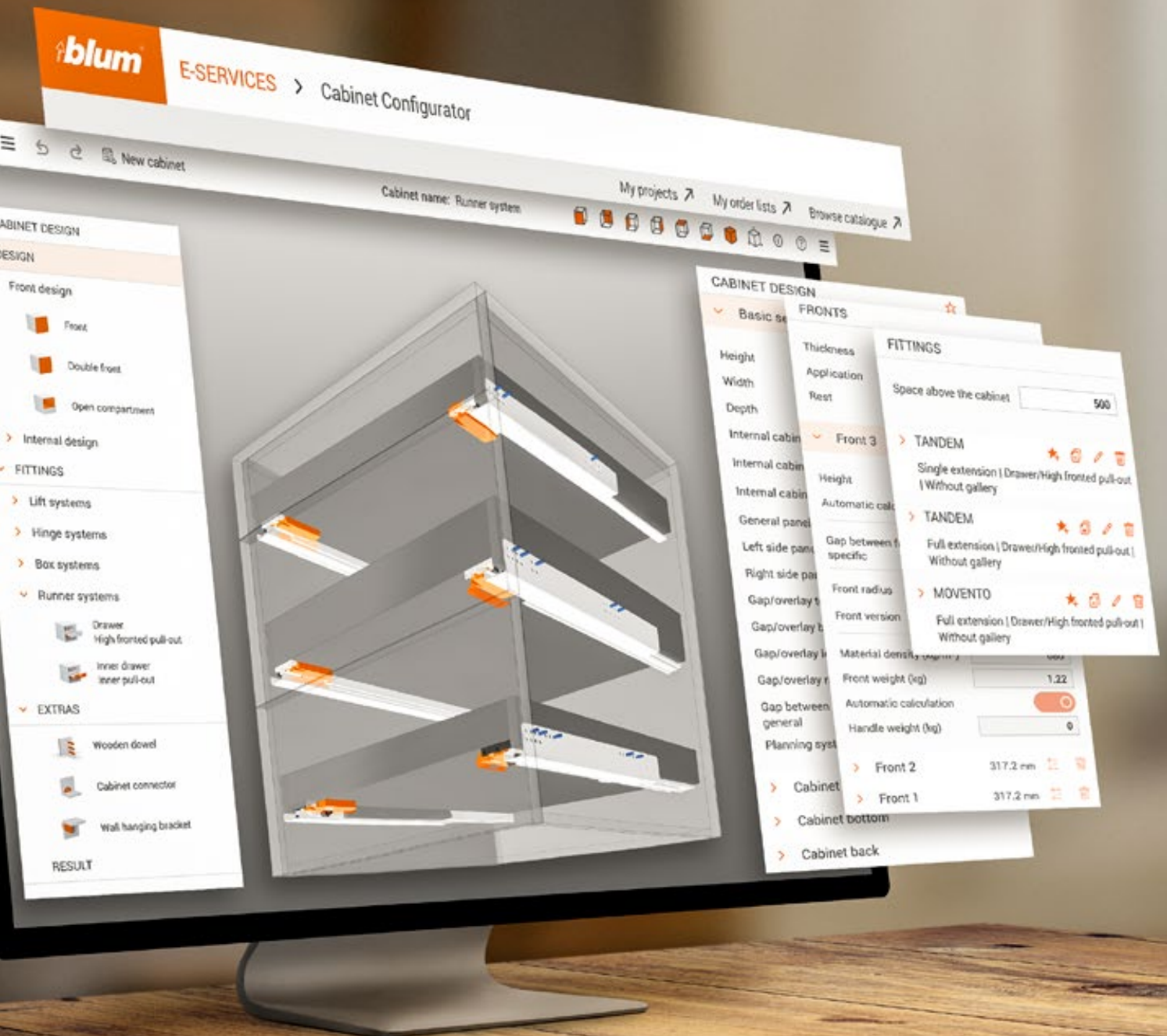

Konfigurátor korpusu
www.blum.com/cabinetconfig

Vhodný vodiaci systém pre každú požiadavku

V závislosti od svojich požiadaviek máte na výber rôzne varianty zásuviek. Všestranný vodiaci systém TANDEM 19 mm ich ponúka v širokom spektre. Vyberte si z niekoľkých typov výsuvu a z troch technológií pohybu. Skrytý vodiaci systém MOVENTO je rafinované riešenie pre najvyššie nároky: so synchronizovaným vznášavým chodom, nastavením v štyroch smeroch a možnosťou kombinovania so všetkými technológiami pohybu.

**TANDEM
19 mm**
Úplný výsuv

**TANDEM
19 mm**
Čiastočný výsuv



MOVENTO



560F Technika so spojkou – úplný výsuv – BLUMOTION

- Skrytý úplný výsuv TANDEM 19 mm pre drevené zásuvky s bokmi hrúbky od 17 do 19 mm
- S integrovanou technológiou pohybu BLUMOTION pre jemné a tiché dovretie
- Vhodné na použitie so SERVO-DRIVE – elektrická podpora otvorenia¹
- Vysokoodolné valčeky z plastu zabezpečujú ľahučký chod
- Výškové nastavenie bez použitia náradia pomocou spojky
- Integrované nastavenie sklonu čela bez použitia náradia

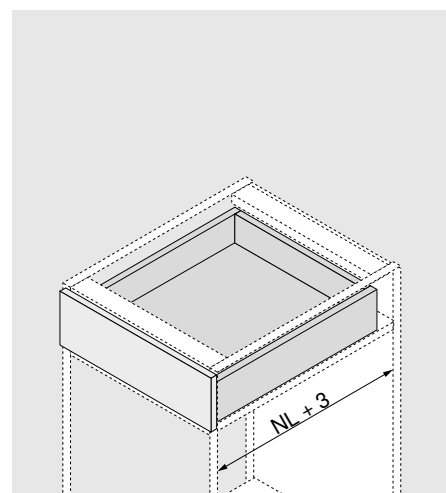
Informácie o objednávaní

1	Vodiace lišty ľavé/pravé	
	Menovitá dĺžka NL mm	Nosnosť 30 kg
	250	560F2500B
	270	560F2700B
	300	560F3000B
	350	560F3500B
	400	560F4000B
	450	560F4500B
	500	560F5000B
	550	560F5500B
	600	560F6000B
BLUMOTION je integrovaný		

3	Spojka ľavá/pravá	
	Plast/zinok Oranžová	T51.1700.04
	S výškovým nastavením	
	Objednávať ľavé/pravé	

Príslušenstvo

4	Kovanie na nastavenie čela	
	Plast Transparentná	295.1000

5	POSISTOP	
	Plast RAL 7037 Prachová sivá	298.5500
	Hĺbkový doraz	
	Dá sa kombinovať iba so spojkou T51.1700.04	
Len na vnútorné použitie		

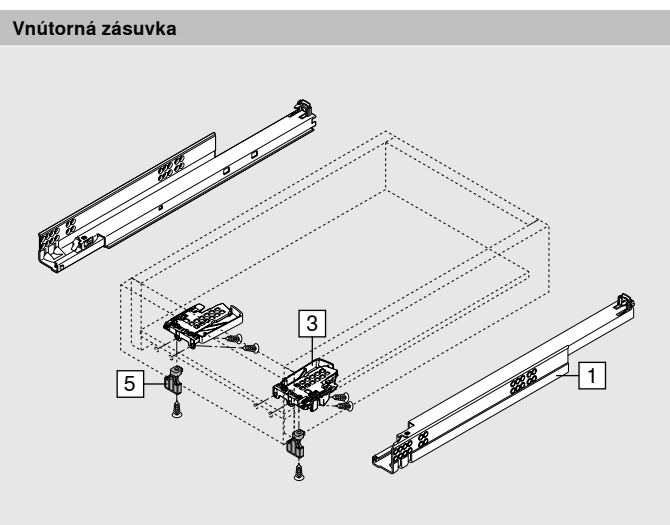
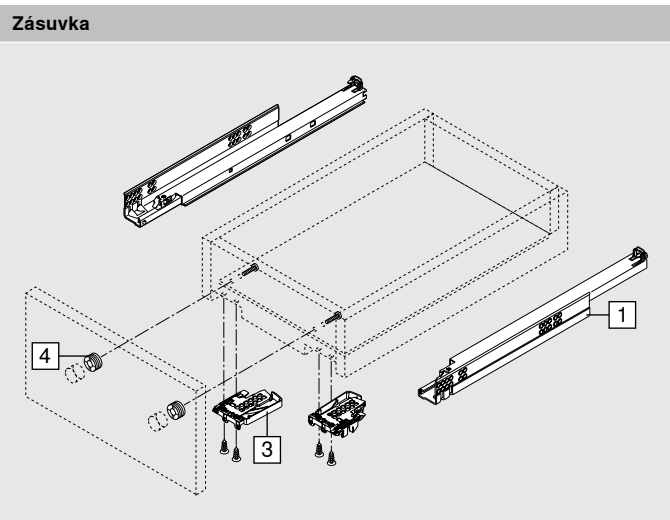

¹ Informácie o objednávaní a plánovaní SERVO-DRIVE pre TANDEM nájdete v katalógu Blum: www.blum.com/catalogue

560F Technika so spojkou – úplný výsuv – BLUMOTION

Projektovanie

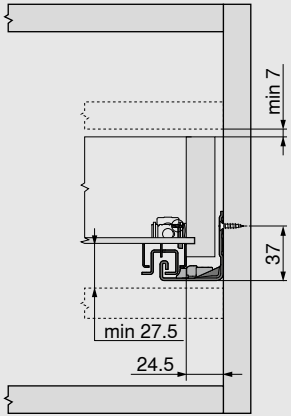
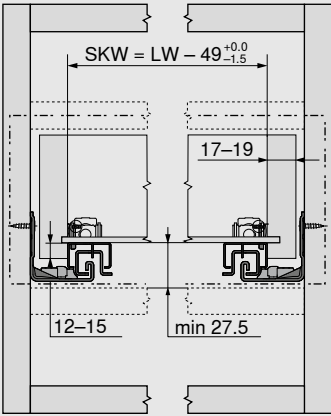
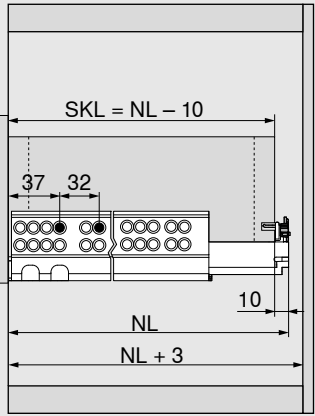
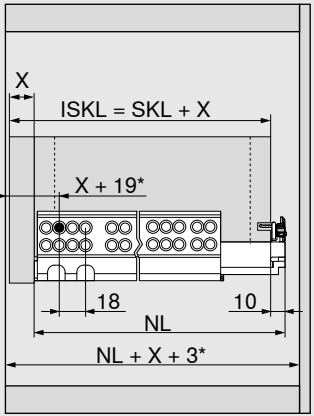
Priestorové požiadavky v korpuse	Zásuvka/vnútná zásuvka	Zásuvka	Vnútná zásuvka
			
	SKW Svetlá šírka zásuvky	SKL Dĺžka zásuvky	ISKL Vnútná dĺžka zásuvky
	LW Svetlá šírka korpusu	NL Menovitá dĺžka	SKL Dĺžka zásuvky
			NL Menovitá dĺžka
			X Hrúbka čela
			* Navyše +2 mm s POSISTOP

Spracovanie zásuviek

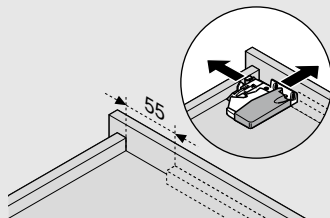

Použite vrtaciu šablónu T65.1000.02

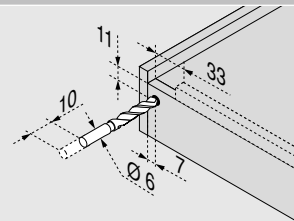

Použite vrtaciu šablónu T65.1000.02

560F Technika so spojkou – úplný výsuv – integrovaný TIP-ON

- Skrytý úplný výsuv TANDEM 19 mm pre drevené zásuvky s bokmi hrúbky od 17 do 19 mm
- S integrovanou technológiou pohybu TIP-ON – mechanická podpora otvárania
- Vysokoodolné valčeky z plastu zabezpečujú vznášavý chod
- Výškové nastavenie bez použitia náradia pomocou spojky
- Integrované nastavenie sklonu čela bez použitia náradia
- Integrované nastavenie hĺbky bez použitia náradia
- Odporúčanie: prídavná synchronizácia TIP-ON na bezpečnú aktiváciu aj pri širokých čelách

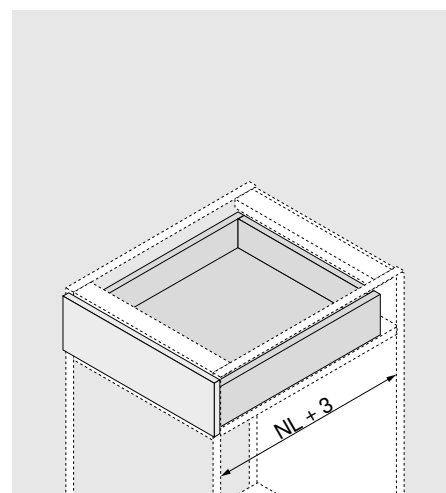
Informácie o objednávaní

1	Vodiace lišty ľavé/pravé	
	Menovitá dĺžka NL mm	Nosnosť 30 kg
	250	560F2500T
	270	560F2700T
	300	560F3000T
	350	560F3500T
	400	560F4000T
	450	560F4500T
	500	560F5000T
	550	560F5500T
600	560F6000T	

Integrovaný TIP-ON

3	Spojka ľavá/pravá	
	Plast/zinok Oranžová	T51.1700.04
	S výškovým nastavením	
	Objednávať ľavé/pravé	

Príslušenstvo

4	Kovanie na nastavenie čela	
	Plast	295.1000
	Transparentná	

6c	Synchronizačný hriadeľ TIP-ON		
	Šírka korpusu KB (mm)	Vyhotovenie	T57.1140S
	Do 1200	Profilový hriadeľ	
Na skrátenie Synchronizačný hriadeľ odporúčame použiť pre každú šírku korpusu. Prírez: svetlá šírka korpusu LW – 39 mm			

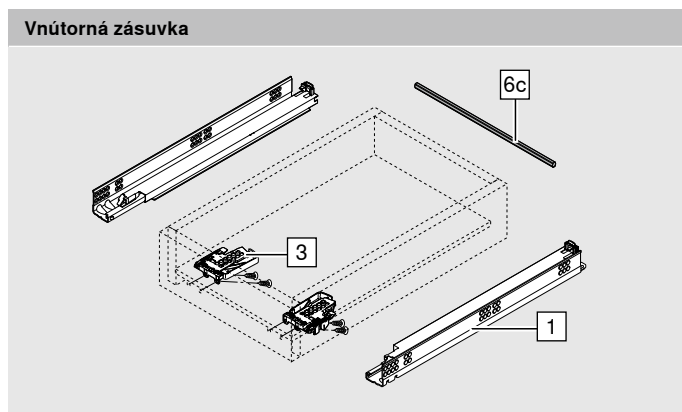
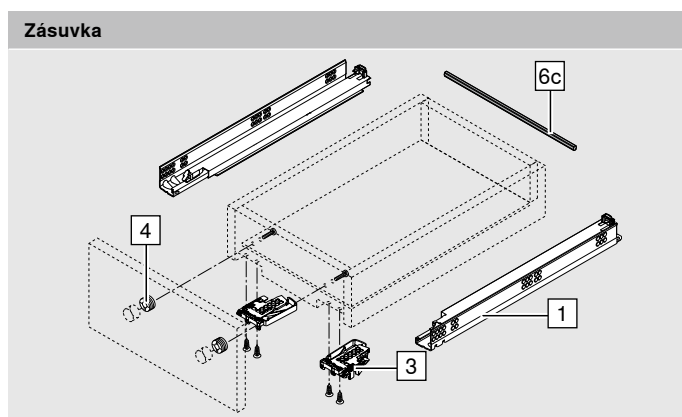

560F Technika so spojkou – úplný výsuv – integrovaný TIP-ON

Projektovanie

Priestorové požiadavky v korpuse	Zásuvka/vnútná zásuvka	Zásuvka	Vnútná zásuvka
	<p>SKW Svetlá šírka zásuvky</p> <p>LW Svetlá šírka korpusu</p>	<p>SKL Dĺžka zásuvky</p> <p>NL Menovitá dĺžka</p>	<p>ISKL Vnútná dĺžka zásuvky</p> <p>SKL Dĺžka zásuvky</p> <p>NL Menovitá dĺžka</p> <p>X Hrúbka čela</p>

Spracovanie zásuviek

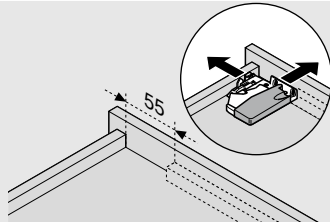

Použite vrtaciu šablónu T65.1000.02

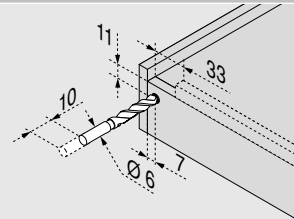

Použite vrtaciu šablónu T65.1000.02

Spúšťacia oblasť

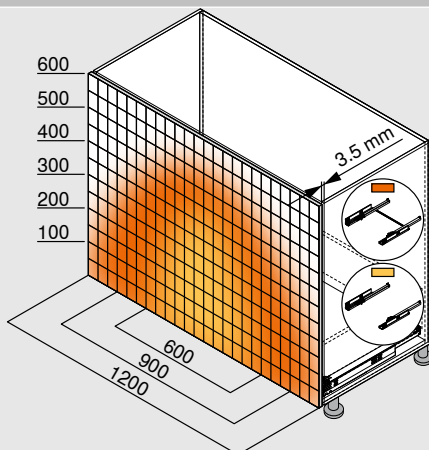

Príklad pre 560F – 30 kg, menovitá dĺžka NL 500 mm, štvorstranná zásuvka, so synchronizáciou

550F Technika so spojkou – čiastočný výsuv – BLUMOTION

- Skrytý čiastočný výsuv TANDEM 19 mm pre drevené zásuvky s bokmi hrúbky od 17 do 19 mm
- S mäkkým dorazom pri otvorení a integrovanou technológiou pohybu BLUMOTION pre jemné a tiché dovretie
- Vhodné na použitie so SERVO-DRIVE – elektrická podpora otvorenia¹
- Vysokoodolné valčeky z plastu zabezpečujú ľahučký chod
- Výškové nastavenie bez použitia náradia pomocou spojky

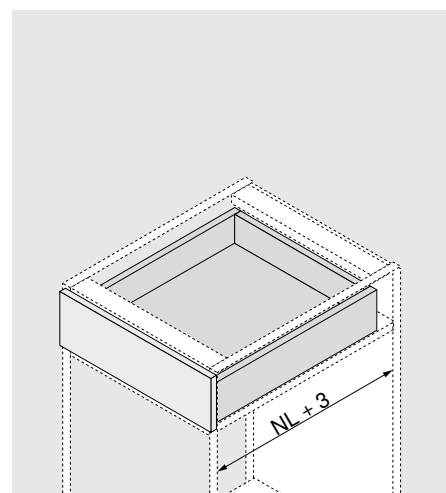
Informácie o objednávaní

1	Vodiace lišty ľavé/pravé	
	Menovitá dĺžka NL mm	Nosnosť 30 kg
	270	550F2700B
	300	550F3000B
	350	550F3500B
	400	550F4000B
	450	550F4500B
	500	550F5000B
	550	550F5500B
	600	550F6000B
	650	550F6500B

BLUMOTION je integrovaný

3	Spojka ľavá/pravá	
	Plast/zinok Oranžová	T51.1700.04
	S výškovým nastavením	
	Objednávať ľavé/pravé	

Príslušenstvo

4	Kovanie na nastavenie čela	
	Plast	295.1000
	Transparentná	

8	POSISTOP	
	Plast	298.5500
	RAL 7037 Prachová sivá	
	Hĺbkový doraz	
	Dá sa kombinovať iba so spojkou T51.1700.04	
Len na vnútorné použitie		

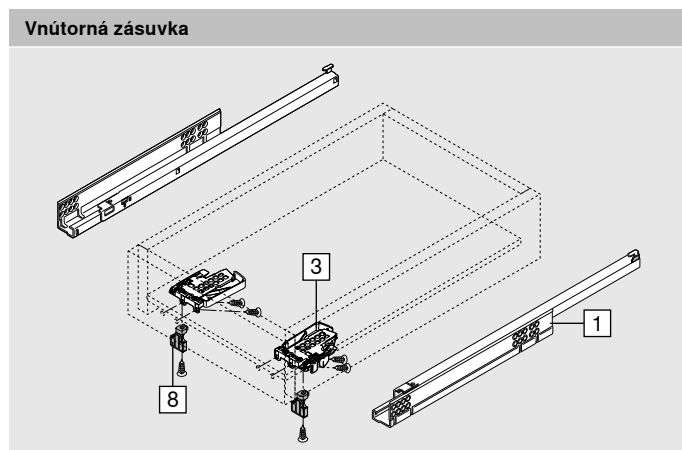
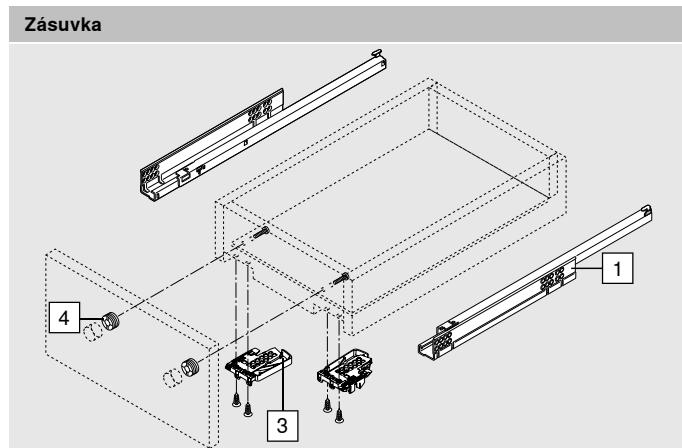

¹ Informácie o objednávaní a plánovaní SERVO-DRIVE pre TANDEM nájdete v katalógu Blum: www.blum.com/catalogue

550F Technika so spojkou – čiastočný výsuv – BLUMOTION

Projektovanie

Priestorové požiadavky v korpuse	Zásuvka/vnútná zásuvka	Zásuvka	Vnútná zásuvka
<p>A 3 mm odstup na výmenu za úplný výsuv</p>	<p>SKW Svetlá šírka zásuvky LW Svetlá šírka korpusu</p>	<p>SKL Dĺžka zásuvky NL Menovitá dĺžka</p>	<p>ISKL Vnútná dĺžka zásuvky SKL Dĺžka zásuvky NL Menovitá dĺžka X Hrúbka čela * Navyše +2 mm s POSISTOP</p>

Spracovanie zásuviek

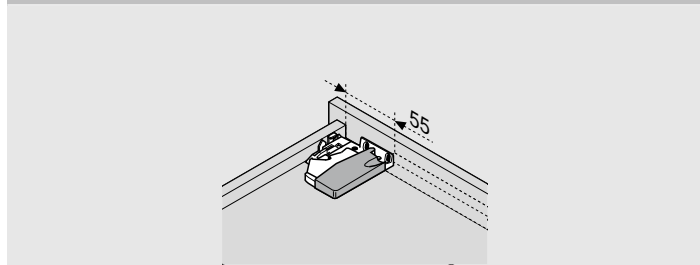

Použite vrtaciu šablónu T65.1000.02

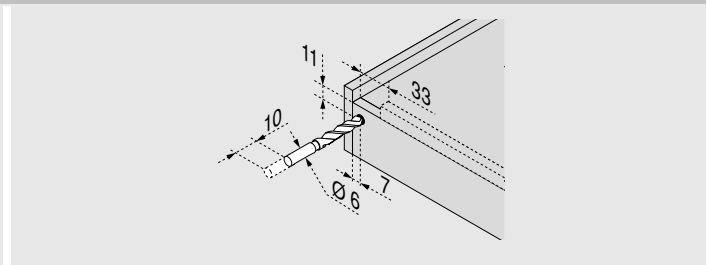

Použite vrtaciu šablónu T65.1000.02

550F Technika so spojkou – čiastočný výsuv – integrovaný TIP-ON

- Skrytý čiastočný výsuv TANDEM 19 mm pre drevené zásuvky s bokmi hrúbky od 17 do 19 mm
- S mäkkým dorazom pri otvorení
- S integrovanou technológiou pohybu TIP-ON – mechanická podpora otvárania
- Vysokoodolné valčeky z plastu zabezpečujú ľahučký chod
- Výškové nastavenie bez použitia náradia pomocou spojky
- Integrované nastavenie hĺbky bez použitia náradia
- Odporúčanie: prídavná synchronizácia TIP-ON na bezpečnú aktiváciu aj pri širokých čelách

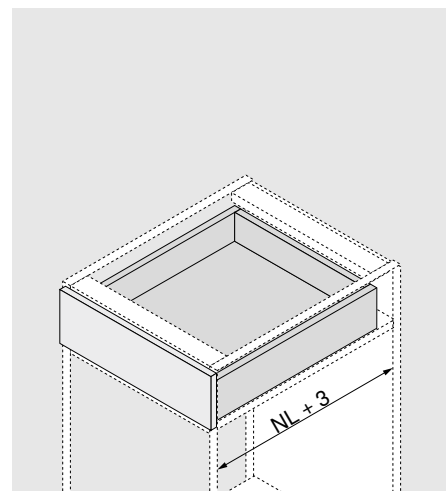
Informácie o objednávaní

1	Vodiace lišty ľavé/pravé	
	Menovitá dĺžka NL mm	Nosnosť 30 kg
	270	550F2700T
	300	550F3000T
	350	550F3500T
	400	550F4000T
	450	550F4500T
	500	550F5000T
	550	550F5500T
	600	550F6000T
	650	550F6500T

Integrovaný TIP-ON

3	Spojka ľavá/pravá	
	Plast/zinok Oranžová	T51.1700.04
	S výškovým nastavením	
	Objednávať ľavé/pravé	

Príslušenstvo

4	Kovanie na nastavenie čela	
	Plast Transparentná	295.1000

6c	Synchronizačný hriadeľ TIP-ON		
	Šírka korpusu KB (mm)	Vyhotovenie	
	Do 1200	Profilový hriadeľ	T57.1140S
Na skrátenie Synchronizačný hriadeľ odporúčame použiť pre každú šírku korpusu. Prerez: svetlá šírka korpusu LW – 39 mm			

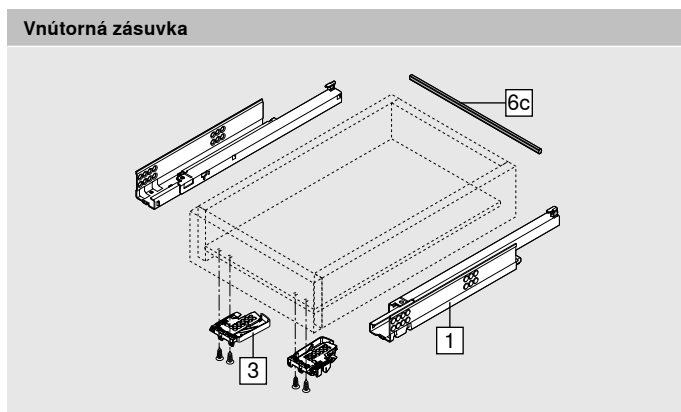
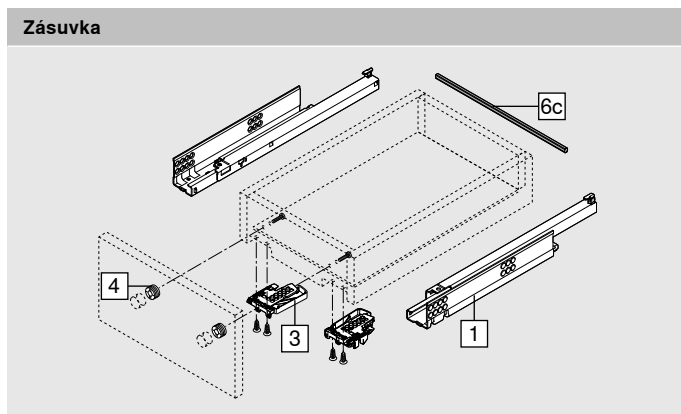

550F Technika so spojkou – čiastočný výsuv – integrovaný TIP-ON

Projektovanie

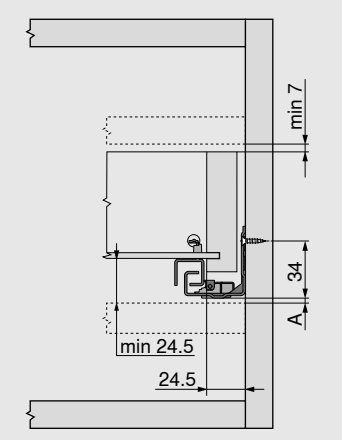
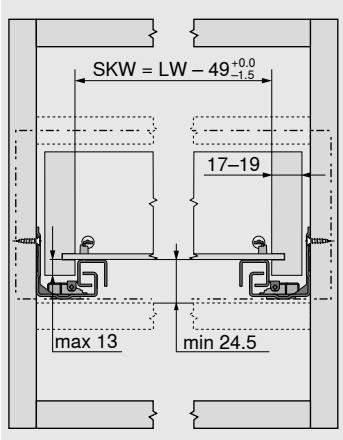
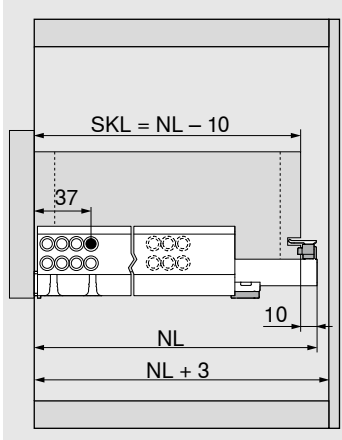
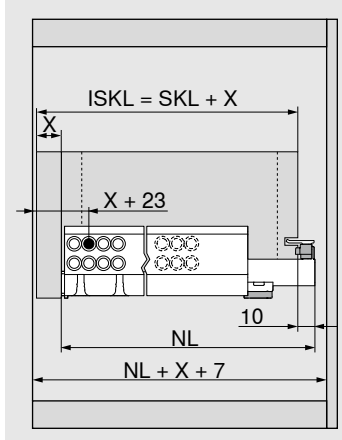
Priestorové požiadavky v korpuse	Zásuvka/vnútná zásuvka	Zásuvka	Vnútná zásuvka
			
A 3 mm odstup na výmenu za úplný výsuv	SKW Svetlá šírka zásuvky LW Svetlá šírka korpusu	SKL Dĺžka zásuvky NL Menovitá dĺžka	ISKL Vnútná dĺžka zásuvky SKL Dĺžka zásuvky NL Menovitá dĺžka X Hrúbka čela

Spracovanie zásuviek

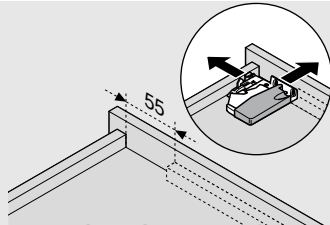

Použite vŕtaciú šablónu T65.1000.02

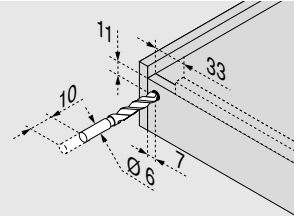

Použite vŕtaciú šablónu T65.1000.02

Spúšťacia oblasť

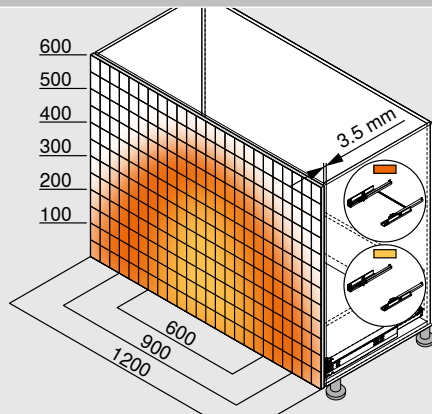

Príklad pre 560F – 30 kg, menovitá dĺžka NL 500 mm, štvorstranná zásuvka, so synchronizáciou

561F Nástrčková technika – úplný výsuv – BLUMOTION



- Skrytý úplný výsuv TANDEM 19 mm pre drevené zásuvky s bokmi hrúbky od 17 do 19 mm
- S integrovanou technológiou pohybu BLUMOTION pre jemné a tiché dovretie
- Vhodné na použitie so SERVO-DRIVE – elektrická podpora otvorenia¹
- Vysokoodolné valčeky z plastu zabezpečujú ľahučký chod
- S integrovanou poistkou proti vysadeniu a tiež nastavením výšky a sklonu čela

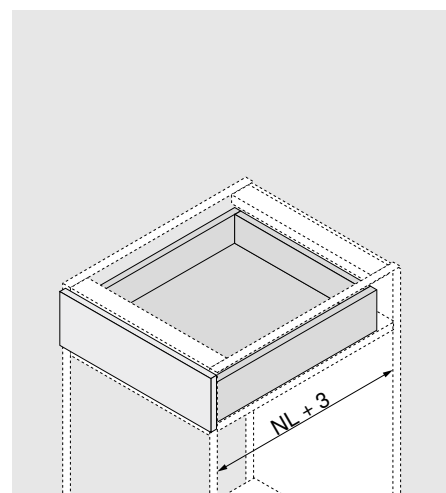

Informácie o objednávaní

1	Vodiace lišty ľavé/pravé	
	Menovitá dĺžka NL mm	Nosnosť 30 kg
	260	561F2601B
	310	561F3101B
	360	561F3601B
	410	561F4101B
	460	561F4601B
	510	561F5101B
560	561F5601B	

BLUMOTION je integrovaný

Príslušenstvo

4	Kovanie na nastavenie čela	
	Plast Transparentná	295.1000

Zásuvka

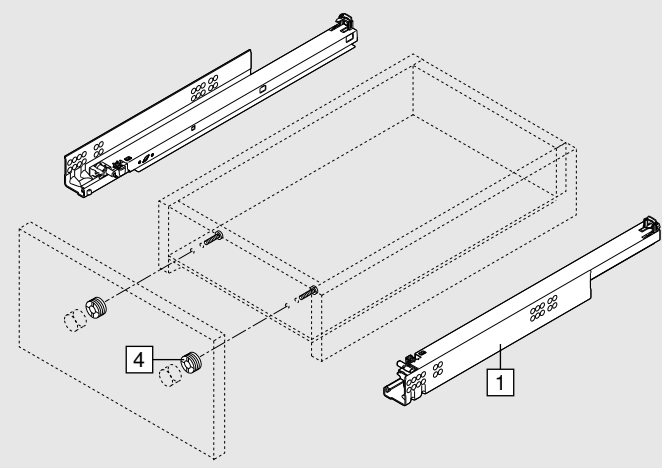

Vnútorná zásuvka

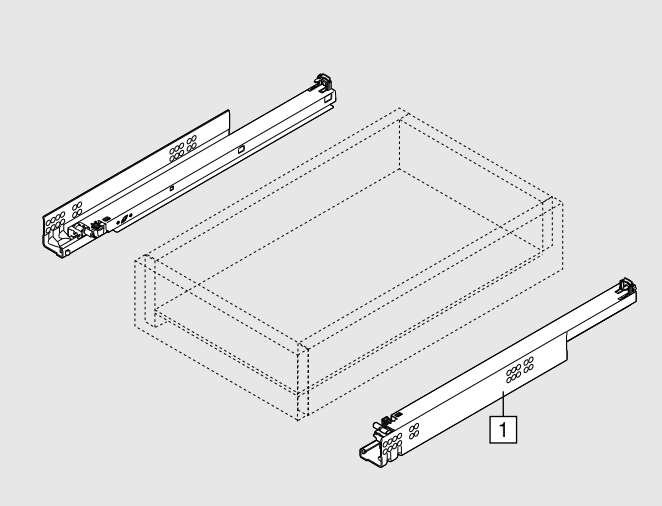

¹ Informácie o objednávaní a plánovaní SERVO-DRIVE pre TANDEM nájdete v katalógu Blum: www.blum.com/catalogue

561F Nástrčková technika – úplný výsuv – BLUMOTION

Projektovanie

Priestorové požiadavky v korpusu	Zásuvka/vnútná zásuvka	Zásuvka	Vnútná zásuvka
	<p>SKW Svetlá šírka zásuvky</p> <p>LW Svetlá šírka korpusu</p>	<p>SKL Dĺžka zásuvky</p> <p>NL Menovitá dĺžka</p>	<p>ISKL Vnútná dĺžka zásuvky</p> <p>SKL Dĺžka zásuvky</p> <p>NL Menovitá dĺžka</p> <p>X Hrúbka čela</p>

Spracovanie zásuviek

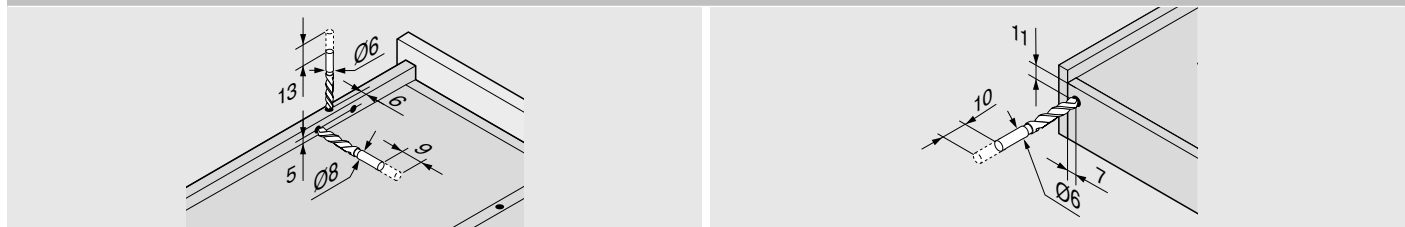

Použite vrtaciu šablónu T65.1000.02

Spracovanie zásuviek

	Menovitá dĺžka NL (mm)	Nástrčný hrot X2 (mm)	Poistka proti vysadeniu X3 (mm)
	260	205	185
310	230	242	
360	275	287	
410	300	344	
460	335	379	
510	360	436	
560	405	481	

561F Nástrčková technika – úplný výsuv – integrovaný TIP-ON



- Skrytý úplný výsuv TANDEM 19 mm pre drevené zásuvky s bokmi hrúbky od 17 do 19 mm
- S integrovanou technológiou pohybu TIP-ON – mechanická podpora otvárania
- Vysokoodolné valčeky z plastu zabezpečujú vznášavý chod
- S integrovanou poistkou proti vysadeniu a tiež nastavením výšky a sklonu čela
- Integrované nastavenie hĺbky bez použitia náradia
- Odporúčanie: prídavná synchronizácia TIP-ON na bezpečnú aktiváciu aj pri širokých čelách

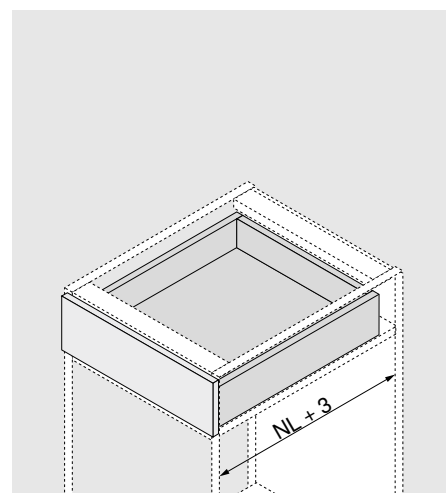

Informácie o objednávaní

1	Vodiace lišty ľavé/pravé	
	Menovitá dĺžka NL mm	Nosnosť 30 kg
	260	561F2601T
	310	561F3101T
	360	561F3601T
	410	561F4101T
	460	561F4601T
	510	561F5101T
560	561F5601T	
Integrovaný TIP-ON		

6c	Synchronizačný hriadeľ TIP-ON	
	Šírka korpusu KB (mm)	Vyhotovenie
	Do 1200	Profilový hriadeľ
	Na skrátenie Odporúčame použitie synchronizačného hriadeľa. Prerez: svetlá šírka korpusu LW – 39 mm	
T57.1140S		

Príslušenstvo

4	Kovanie na nastavenie čela	
	Plast	295.1000
	Transparentná	

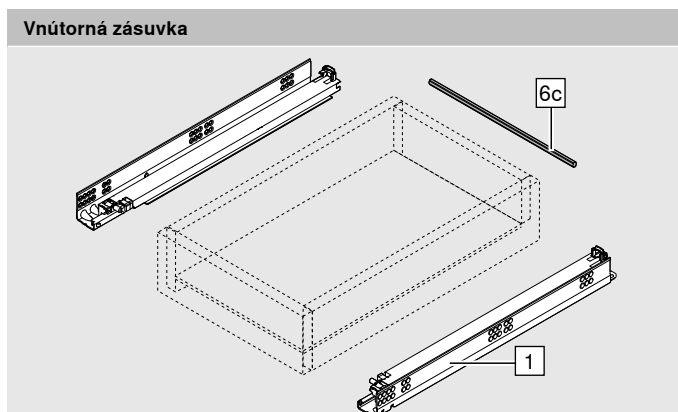
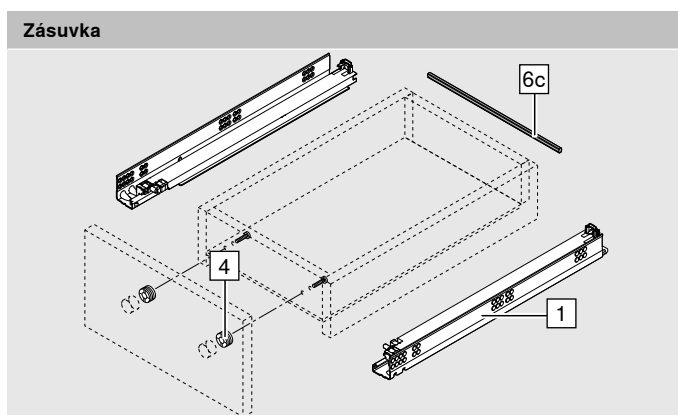

561F Nástrčková technika – úplný výsuv – integrovaný TIP-ON

Projektovanie

Priestorové požiadavky v korpuse	Zásuvka/vnútná zásuvka	Zásuvka	Vnútná zásuvka
	<p>SKW Svetlá šírka zásuvky</p> <p>LW Svetlá šírka korpusu</p>	<p>SKL Dĺžka zásuvky</p> <p>NL Menovitá dĺžka</p>	<p>ISKL Vnútná dĺžka zásuvky</p> <p>SKL Dĺžka zásuvky</p> <p>NL Menovitá dĺžka</p> <p>X Hrúbka čela</p>

Spracovanie zásuviek

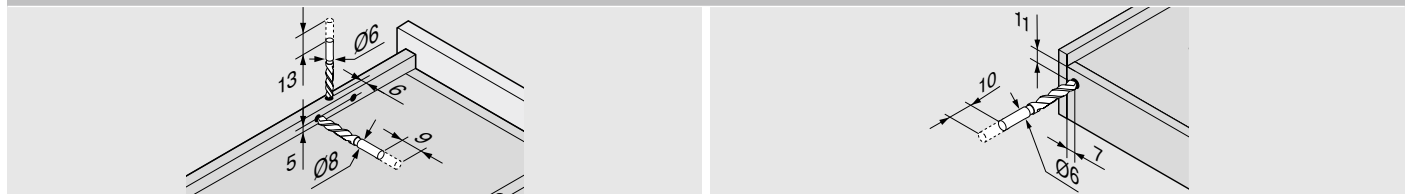

Použite vrtaciu šablónu T65.1000.02

Spúšťačia oblasť

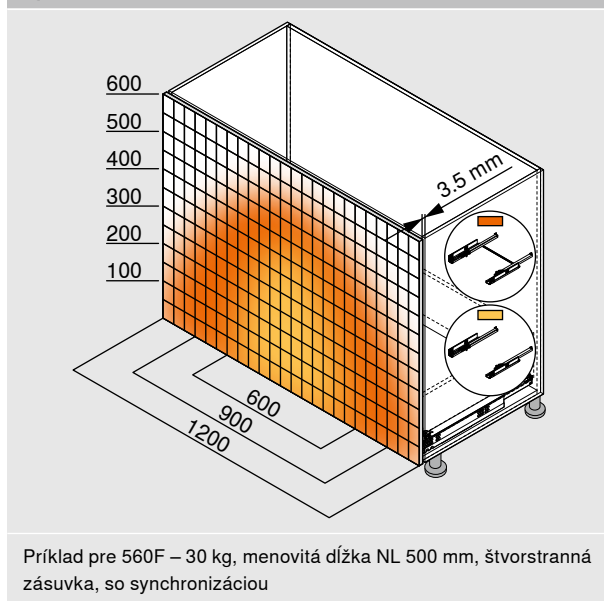

Spracovanie zásuviek

	Menovitá dĺžka NL (mm)	Nástrčný hrot X2 (mm)	Poistka proti vysadeniu X1 (mm)
	260	205	185
310	230	242	
360	275	287	
410	300	344	
460	335	379	
510	360	436	
560	405	481	

551F Nástrčková technika – čiastočný výsuv – integrovaný BLUMOTION



- Skrytý čiastočný výsuv TANDEM 19 mm pre drevené zásuvky s bokmi hrúbky od 17 do 19 mm
- S mäkkým dorazom pri otvorení a integrovanou technológiou pohybu BLUMOTION pre jemné a tiché dovretie¹
- Vhodné na použitie so SERVO-DRIVE – elektrická podpora otvorenia¹
- Vysokoodolné valčeky z plastu zabezpečujú ľahučký chod
- Poistka proti vysadeniu a nastavenie výšky integrované do vodiaceho systému

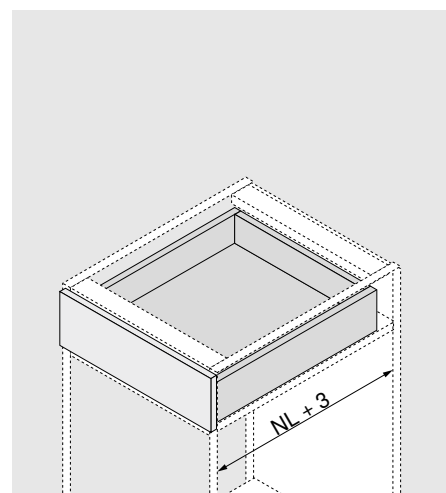

Informácie o objednávaní

1	Vodiace lišty ľavé/pravé	
	Menovitá dĺžka NL mm	Nosnosť 30 kg
	260	551F2601B
	310	551F3101B
	360	551F3601B
	410	551F4101B
	460	551F4601B
	510	551F5101B
560	551F5601B	

BLUMOTION je integrovaný

Zásuvka

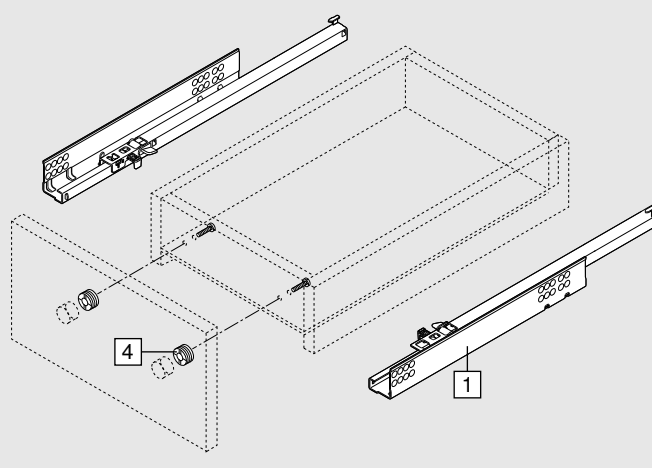

Príslušenstvo

4	Kovanie na nastavenie čela	
	Plast	295.1000
	Transparentná	

Vnútorňá zásuvka

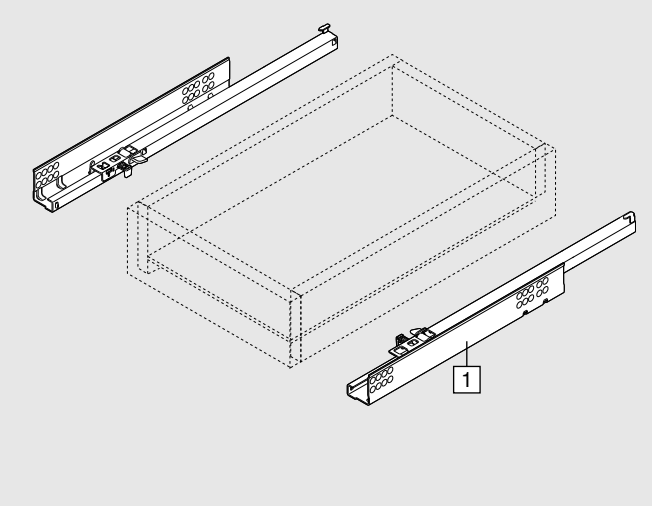

¹ Informácie o objednávaní a plánovaní SERVO-DRIVE pre TANDEM nájdete v katalógu Blum: www.blum.com/catalogue

551F Nástrčková technika – čiastočný výsuv – integrovaný BLUMOTION

Projektovanie

Priestorové požiadavky v korpus	Zásuvka/vnútná zásuvka	Zásuvka	Vnútná zásuvka
A 3 mm odstup na výmenu za úplný výsuv	SKW Svetlá šírka zásuvky LW Svetlá šírka korpusu	SKL Dĺžka zásuvky NL Menovitá dĺžka	ISKL Vnútná dĺžka zásuvky SKL Dĺžka zásuvky NL Menovitá dĺžka X Hrúbka čela

Spracovanie zásuviek

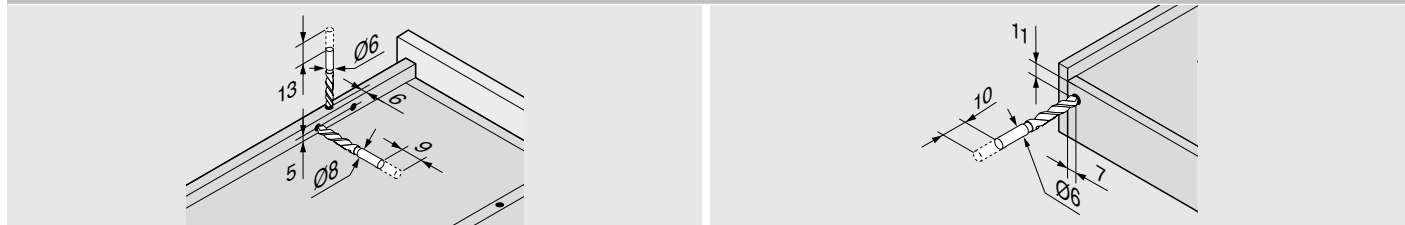

Použite vrtiaciu šablónu T65.1000.02

Spracovanie zásuviek

Menovitá dĺžka NL (mm)	Nástrčný hrot X2 (mm)	Poistka proti vysadeniu X1 (mm)
260	205	185
310	230	210
360	275	255
410	300	280
460	335	315
510	360	340
560	405	385

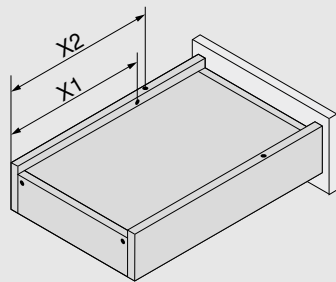

551F Nástrčková technika – čiastočný výsuv – integrovaný TIP-ON

- Skrytý čiastočný výsuv TANDEM 19 mm pre drevené zásuvky s bokmi hrúbky od 17 do 19 mm
- S integrovanou technológiou pohybu TIP-ON – mechanická podpora otvárania
- Vysokoodolné valčeky z plastu zabezpečujú ľahučký chod
- Poistka proti vysadeniu a nastavenie výšky integrované do vodiaceho systému
- Integrované nastavenie hĺbky bez použitia náradia
- Odporúčanie: prídavná synchronizácia TIP-ON na bezpečnú aktiváciu aj pri širokých čelách

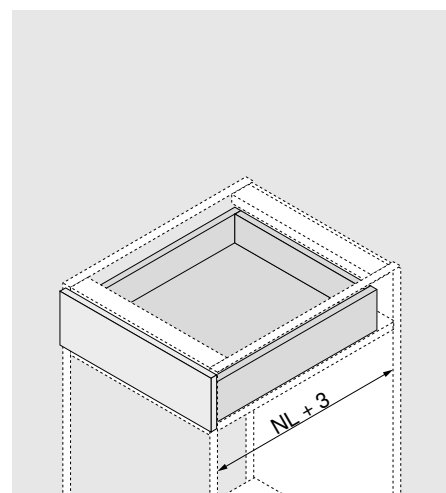
Informácie o objednávaní

1	Vodiace lišty ľavé/pravé	
	Menovitá dĺžka NL mm	Nosnosť 30 kg
	260	551F2601T
	310	551F3101T
	360	551F3601T
	410	551F4101T
	460	551F4601T
	510	551F5101T
	560	551F5601T

Integrovaný TIP-ON

6c	Synchronizačný hriadeľ TIP-ON		
	Šírka korpusu KB (mm)	Vyhotovenie	
	Do 1200	Profilový hriadeľ	T57.1140S
	Na skrátenie Odporúčame použitie synchronizačného hriadeľa. Prerez: svetlá šírka korpusu LW – 39 mm		

Príslušenstvo

4	Kovanie na nastavenie čela	
	Plast Transparentná	295.1000

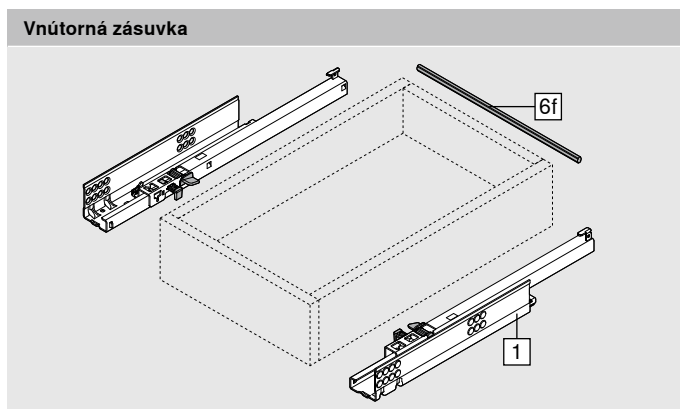
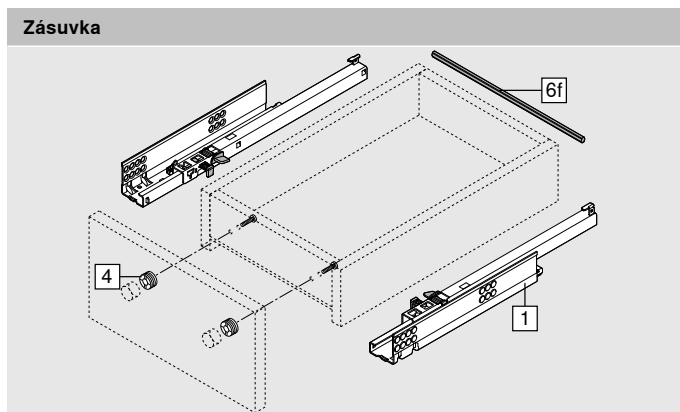

551F Nástrčková technika – čiastočný výsuv – integrovaný TIP-ON

Projektovanie

Priestorové požiadavky v korpuse	Zásuvka/vnútná zásuvka	Zásuvka	Vnútná zásuvka
A 3 mm odstup na výmenu za úplný výsuv	SKW Svetlá šírka zásuvky LW Svetlá šírka korpusu	SKL Dĺžka zásuvky NL Menovitá dĺžka	ISKL Vnútná dĺžka zásuvky SKL Dĺžka zásuvky NL Menovitá dĺžka X Hrúbka čela

Spracovanie zásuviek

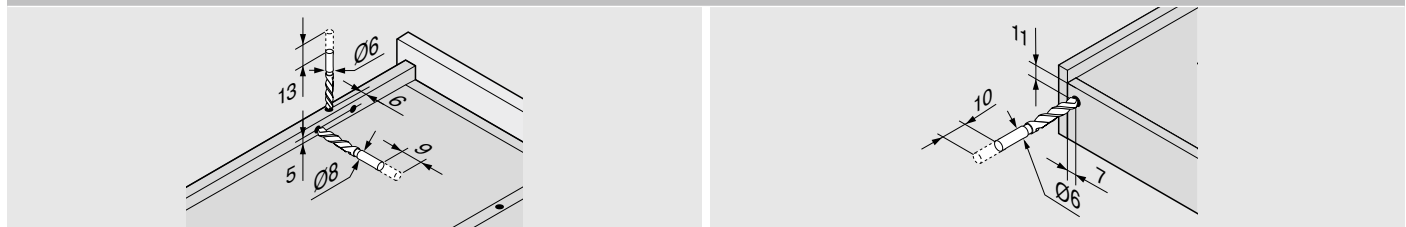

Použite vrtaciu šablónu T65.1000.02

Spúšťacia oblasť

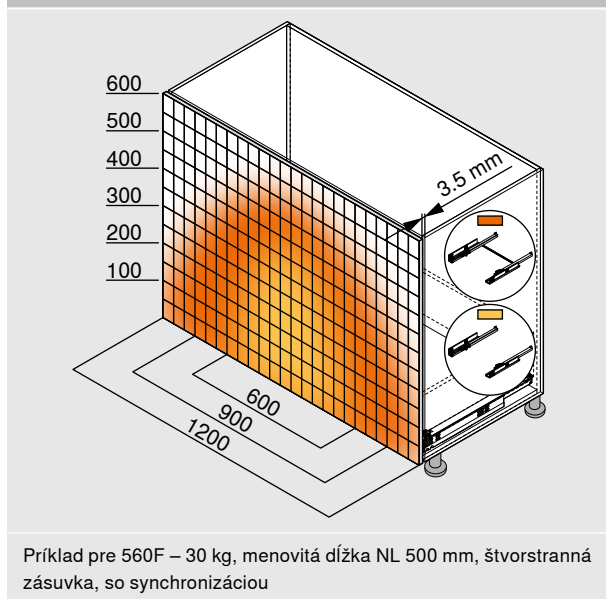

Spracovanie zásuviek

Menovitá dĺžka NL (mm)	Nástrčný hrot X2 (mm)	Poistka proti vysadeniu X1 (mm)
260	205	185
310	230	210
360	275	255
410	300	280
460	335	315
510	360	340
560	405	385

Príslušenstvo

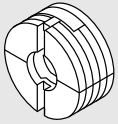
Kovanie na nastavenie čela	
	<p>S predmontovanou oceľovou maticou Pre štvorstranné zásuvky Nastavenie čela v dvoch smeroch (± 2 mm) Materiál: plast Farba: transparentná</p>
	295.1000

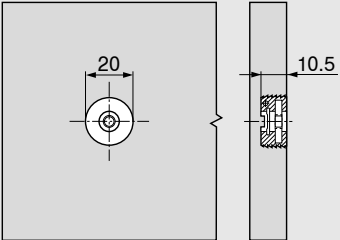
Projektovanie	
	
Matrica na MINIPRESS + PRO-CENTER MZM.0095	

POSISTOP	
	<p>Plast RAL 7037 Prachová sivá</p>
	298.5500
Hĺbkový doraz	
Dá sa kombinovať iba so spojkou T51.1700.04	
Len na vnútorné použitie	

Nasúvací držiak – výsuvná police bez aretácie	
	<p>Plast Transparentná</p>
	T51.7000.01

Aretácia výsuvnej police (súprava)		
	Materiál	Plast
	Farba	Orion sivá matná
	Pozostáva z: 2x aretačná jednotka* 2x západka 1x montážny návod	
		295F5700
	Upevnenie skrutkami do drevotriekovej dosky $\varnothing 3,5 \times 15$ mm, č. výrobku 609.1500 alebo systémovými skrutkami, č. výrobku 661.1450.HG	
*Upevnenie je možné len skrutkami do drevotriekovej dosky		
Pri montáži aretácie výsuvnej police dbajte na zachovanie továrenského nastavenia sklonu		

Aretácia výsuvnej police –synchronizačný hriadeľ	
	<p>Hliník Prírodný</p>
Na skrátenie	ZST.1089W
Voliteľné	ZST.1160W
Vhodné pre šírku korpusu KM do 1200 mm	
Prírez: LW – 94 ± 1 mm	
Vďaka synchronizácii uvoľníte aretáciu výsuvnej police jednou rukou	

Ďalšie informácie o aretácii výsuvnej police nájdete v brožúre EP-552 Aretácia výsuvnej police

Upevnenie vodiacich líšt 560F/561F s BLUMOTION

Vodiaca lišta 560F – 30 kg											
NL	19	37	69	133	165	197	229	243	261	284	325
250–270	○ ○ ● ○○○○	○ ● ○○	○ ● ○○	○○ ● ○○○		○○ ● ○○○					
300–350	○ ○ ● ○○○○	○ ● ○○			○○ ● ○○○				○○ ● ○○○		
400	○ ○ ● ○○○○	○ ● ○○			○○ ● ○○○		○○ ● ○○○				
450	○ ○ ● ○○○○	○ ● ○○			○○ ● ○○○				○○ ● ○○○		
500–550	○ ○ ● ○○○○	○ ● ○○						○○ ● ○○○		○○ ● ○○○	
600	○ ○ ● ○○○○	○ ● ○○						○○ ● ○○○			○

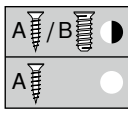

NL Menovitá dĺžka

A Skrutka do drevotriekovej dosky Ø 4 x 15 mm

B Systémová skrutka, č. výrobku 661.1450.HG

* BLUMOTION

Vodiaca lišta 561F – 30 kg											
NL	19	37	69	133	165	229	243	261	284	325	
260	○ ○ ● ○○○○	○ ● ○○	○ ● ○○	○○ ● ○○○							
310	○ ○ ● ○○○○	○ ● ○○			○○ ● ○○○						
360	○ ○ ● ○○○○	○ ● ○○			○○ ● ○○○			○○ ● ○○○			
410	○ ○ ● ○○○○	○ ● ○○			○○ ● ○○○	○○ ● ○○○					
460	○ ○ ● ○○○○	○ ● ○○			○○ ● ○○○			○○ ● ○○○			
510	○ ○ ● ○○○○	○ ● ○○						○○ ● ○○○	○○ ● ○○○		
560	○ ○ ● ○○○○	○ ● ○○						○○ ● ○○○		○○ ● ○○○	

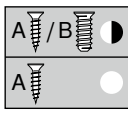

NL Menovitá dĺžka

A Skrutka do drevotriekovej dosky Ø 4 x 15 mm

B Systémová skrutka, č. výrobku 661.1450.HG

* BLUMOTION

Upevnenie vodiacich líšt 550F/551F s integrovaným BLUMOTION/TIP-ON

Vodiaca lišta 550F – 30 kg										
NL	19*	37	133	147	165	261	284	325	389	
270	○●●● ○○○○	○●●● ○○○○	○○●● ○○○○							
300–450	○●●● ○○○○			○●●● ○○○○						
500–550	○●●● ○○○○					○○●● ○○○○	○○●● ○○○○			
600	○●●● ○○○○					○○●● ○○○○	○○●● ○○○○	○●●● ○○○○		
650	○●●● ○○○○					○○●● ○○○○	○○●● ○○○○		○○●● ○○○○	

NL Menovitá dĺžka

A Skrutka do drevotriekovej dosky Ø 4 x 15 mm

B Systémová skrutka, č. výrobku 661.1450.HG

* Môže sa nahradiť skrutkou do drevotriekovej dosky Ø 4 x 15 mm

Vodiaca lišta 551F – 30 kg									
NL	19*	37	133	147	165	261	284	325	
260	○●●● ○○○○	○●●● ○○○○	○○●● ○○○○						
310–410	○●●● ○○○○			○●●● ○○○○					
460	○●●● ○○○○					○○●● ○○○○			
510	○●●● ○○○○					○○●● ○○○○	○○●● ○○○○		
560	○●●● ○○○○					○○●● ○○○○	○○●● ○○○○	○●●● ○○○○	

NL Menovitá dĺžka

A Skrutka do drevotriekovej dosky Ø 4 x 15 mm

B Systémová skrutka, č. výrobku 661.1450.HG

* Môže sa nahradiť skrutkou do drevotriekovej dosky Ø 4 x 15 mm



Montáž, nastavenie a demontáž
www.blum.com/tandem19



Poznámky

Poznámky

A modern kitchen scene with a woman sitting at a bar stool and a man standing by a window. The image is overlaid with a pink color scheme. The text 'Bereits freigegeben!' is written in large white letters across the top.

Bereits freigegeben!

Already released!

moving ideas

Vy máte nápady. My máme nápady. Spojme ich! Aby sa z dobrých nápadov stali tie najlepšie. Nápady, ktoré nás posúvajú dopredu. Preto je spoločnosť Blum tým pravým partnerom. S inovatívnymi produktmi v najvyššej kvalite. S programom, ktorý nenechá bez odpovede žiadne želania. S rozsiahlymi službami a pomôckami na spracovanie. Takto realizujeme svoju víziu vyššej kvality a pohodlia bývania. Spoločne.



Kvalita bývania

Naša požiadavka: elegantné a inteligentné riešenia pre vyššiu kvalitu bývania.



Sortiment

Všetko z jedného zdroja: s našim rozmanitým sortimentom výrobkov môžete presvedčivo realizovať svoje nápady na bývanie.



Inšpirácia

Sledujeme trendy bývania na celom svete a už dnes rozmyšľame nad riešeniami pre zajtrajšok.



Inovácia

Sme neustále v pohybe: so zvedavosťou a výskumným duchom vyvíjame pre vás nové výrobky a služby.



Služby

Naše služby šité na mieru a prispôsobené vašim potrebám vám poskytujú podporu pri každodennej práci.



Kvalita

Kladíme veľký dôraz na kvalitu, a preto svoje produkty a služby neustále vylepšujeme.



Dôvera

Preberáme zodpovednosť: pre našich partnerov, pre našich zamestnancov, pre spoločnosť a pre životné prostredie.

Našu cestu začal v roku 1952 Julius Blum ozubmi do podkov. Dnes vyvíjame vysoko kvalitné nábytkové kovania a inovatívne riešenia bývania pre viac ako 120 krajín.

