

OVERLINE PLUS

ZASTOSOWANIE / APPLICATION / ПРИМЕНЕНИЕ

PARAMETRY / CHARACTERISTICS / ХАРАКТЕРИСТИКИ



SKŁAD ZESTAWU / SET INCLUDES / КОМПЛЕКТАЦИЯ

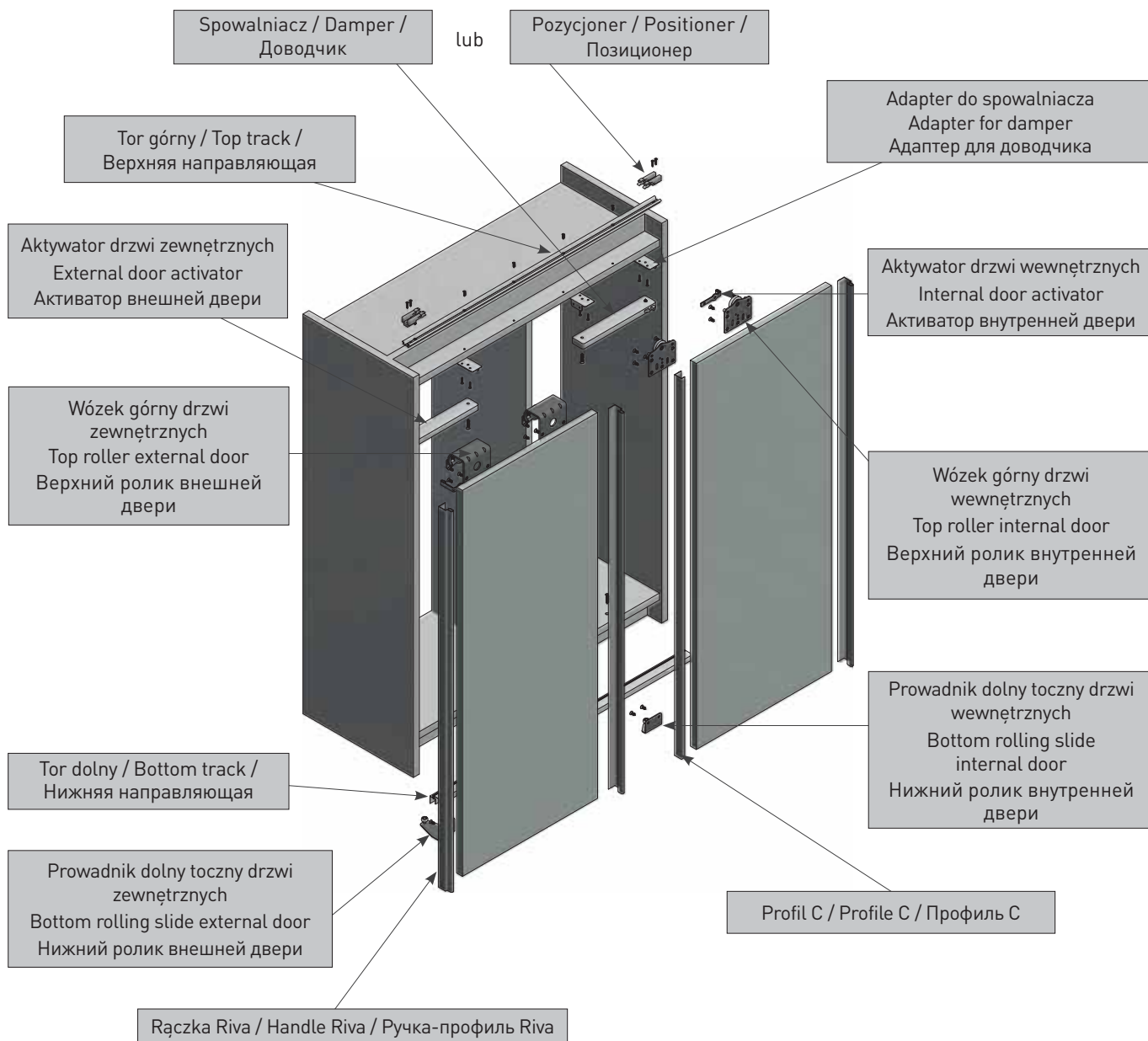



A-SN-HSET1

ZESTAW OVERLINE PLUS: 2 szt. wózków zewnętrznych, 2 szt. wózków wewnętrznych, 2 szt. prowadników dolnych tocznych drzwi zewnętrznych, 2 szt. prowadników dolnych tocznych drzwi wewnętrznych, 1 zestaw wkrętów.

OVERLINE PLUS set: 2 external rollers, 2 internal rollers, 2 positioners, 2 bottom slides of external door, 2 bottom slides of internal door, 1 set of screws.

Составляющие: внешние ролики-2шт., внутренние ролики-2шт., нижние ходовые элементы внешней двери-2 шт., нижние ходовые элементы внутренней двери-2 шт., 1кпл. шурупов.



A-SN-POZ

Pozycjoner / Positioner /
Позиционер



A-SN-R19RIV-270-05*

Rączka Riva [270 cm] przykręcana
Handle Riva [270 cm] screwed
Ручка-профиль Riva [270 cm]



A-SN-K19-270-05*

Profil C 19 [270 cm] dla płyty
19 mm przykręcany
Profile C 19 [270 cm] for board
19 mm screwed
Профиль C 19 [270 cm]
для плиты 19 мм



A-C18-300-05*

Profil C 18 [300 cm] dla płyty
18 mm nabijany
Profile C 18 [300 cm] for board
18 mm studded
Профиль C 18 [300 cm] для плиты
18 мм, накладной



A-SN-tg-405-00

Tor górny (405 cm) / Top track (405 cm) /
Верхняя направляющая (405 см)



A-SN-TDt-405-00

Tor dolny (405 cm) / Bottom track (405 cm) /
Нижняя направляющая (405 см)



A-SN-SOFT-25 / A-SN-SOFT-40

Spowalniacz 25/40 kg / Soft closing dumper 25/40 kg /
Доводчик 25/40 кг



A-SN-ADSET

Zestaw do spowalniacza: 1 szt. aktywator drzwi zew. i 1 szt. wew., 4 szt. adapterów, 1 zestaw wkrętów. / Buffer set: 1pc. activator outer door and 1 pc. inner door, 4 pcs. adapter, 1 screw set. / Активатор внеш. двери-1 шт., активатор внутр. двери-1 шт., адаптер-4 шт., 1кпл. шурупов.

Zabudowa wnęki (drzwi nakładane oraz wpuszczane)

Recess furnishing (surface-mounted and recessed doors)

Встроенный шкаф-купе (накладная и внутренняя дверь)

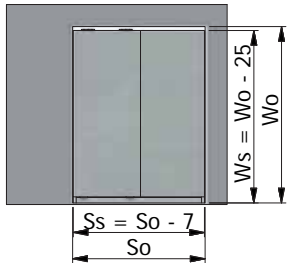

Szafa wolnostojąca (drzwi nakładane oraz wpuszczane)

Freestanding wardrobe (surface-mounted and recessed doors)

Шкаф (накладная и внутренняя дверь)

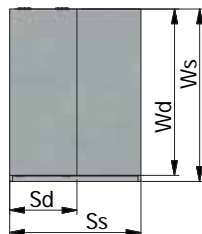

Korpus szafy (drzwi nakładane oraz wpuszczane)

Wardrobe body (surface-mounted and recessed doors)

Корпус шкафа (накладная и внутренняя дверь)

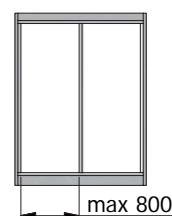

Konstrukcja wewnętrzna (drzwi nakładane oraz wpuszczane)

Internal construction (surface-mounted and recessed doors)

Внутренняя конструкция (накладная и внутренняя дверь)

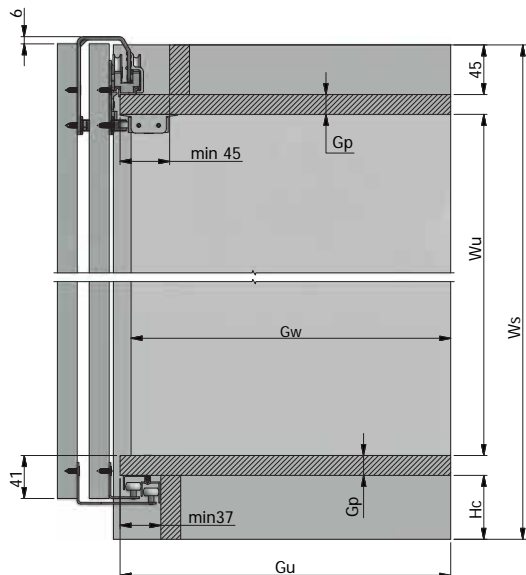

ZALECENIA

Odległość między przegrodami max. 800 mm.
Do drzwi (pow. 35 kg) zalecamy przegrody w max. odległości 650 mm.

RECOMMENDATIONS

Distance between partitions max 800 mm.
For doors over 35 kg we recommend, that the distance does not exceed 650 mm.

ПРИМЕЧАНИЕ

Максимальное расстояние между боковой стенкой и перегородкой – 800 мм, в шкафах с дверьми весом более 35 кг – 650 мм.

OZNACZENIA / DESIGNATIONS / ОБОЗНАЧЕНИЯ

- Wo - wysokość otworu wnęki / opening height / Высота проема
- So - szerokość otworu wnęki / opening width / Ширина проема
- Ws - wysokość szafy / wardrobe height / Высота шкафа
- Ss - szerokość szafy / wardrobe width / Ширина шкафа
- Gs - głębokość szafy / wardrobe depth / Глубина шкафа
- Gp - grubość płyty użytej do budowy korpusu szafy (16/18 mm) / thickness of panel used for body construction (16/18 mm) / Толщина плиты, использованной для корпуса шкафа (16/18 мм)
- Gd - grubość drzwi (16-19 mm) / door thickness (16-19 mm) / Толщина двери (16-19 мм)
- Hc - wysokość cokołu (min. 50 mm) / crown height (min. 50 mm) / Высота цоколя (мин. 50 мм)
- Z - zakładka drzwi (Z = 20 mm) / overlap (Z = 20 mm) / Перехлест (Z = 20 мм)
- Wu - wysokość użyteczna (wysokość przegrody) / usable height (compartment height) / Высота перегородки
- Sw - szerokość wewnętrzna szafy (szerokość użyteczna) / internal wardrobe width (usable width) / Внутренняя ширина шкафа
- Swdb - szerokość wewnętrzna szafy przy zastosowaniu dodatkowych boków wewnętrznych / inner wardrobe width, when using additional internal sides / внутренняя ширина шкафа при использовании дополнительных внутренних боковин
- Gu - głębokość użyteczna szafy (głębokość wieńca dolnego i górnego) / usable wardrobe depth (depth of lower and top crown) / полезная внутренняя глубина шкафа (глубина нижней и верхней панели)
- Gw - głębokość przegrody / compartment depth / глубина перегородки
- Gbl - głębokość boku lewego / left side depth / глубина левой боковины
- Gbp - głębokość boku prawego / right side depth / глубина правой боковины
- Sd - szerokość drzwi / door width / Ширина двери
- Sdw - szerokość wypetnienia drzwi / door width / Ширина двери
- Wd - wysokość drzwi / door height / Высота двери

Układ drzwi nakładanych na korpus
Surface-mounted doors
Накладная дверь

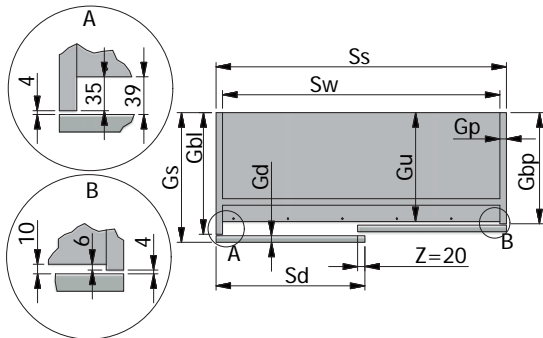

Układ drzwi wpuszczanych w korpus
Recessed doors
Внутренняя дверь

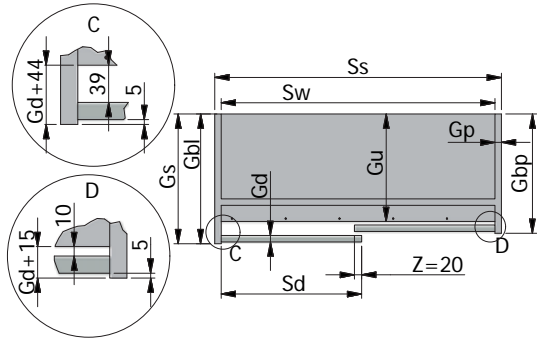

| Grubość płyty Gp = 16, zakładka Z = 20 Board Gp = 16 and overlap Z = 20 Плита Gp = 16 и перехлеста Z = 20 | Grubość płyty Gp = 18, zakładka Z = 20 Board Gp = 18 and overlap Z = 20 Плита Gp = 18 и перехлеста Z = 20 | Wzór ogólny General formula Общая формула |
|--|--|---|
| $Wu = Ws - Hc - 77$ | $Wu = Ws - Hc - 81$ | $Wu = Ws - Hc - 2 * Gp - 45$ |
| $Sw = Ss - 32$ | $Sw = Ss - 36$ | $Sw = Ss - 2 * Gp$ |
| $Swdb = Ss - 64$ | $Swdb = Ss - 72$ | $Swdb = Ss - 4 * Gp$ |
| $Gu = Gs - Gd - 39$ | $Gu = Gs - Gd - 39$ | $Gu = Gs - Gd - 39$ |
| $Gw = Gu - 10$ | $Gw = Gu - 10$ | $Gw = Gu - 10$ |
| $Gbl = Gu + 35$ | $Gbl = Gu + 35$ | $Gbl = Gu + 35$ |
| $Gbp = Gu + 6$ | $Gbp = Gu + 6$ | $Gbp = Gu + 6$ |
| $Sd = \frac{[Ss + 20]}{2}$ | $Sd = \frac{[Ss + 20]}{2}$ | $Sd = \frac{[Ss + Z]}{2}$ |
| $Sdw = Sd - 2$ | $Sdw = Sd - 2$ | $Sdw = Sd - 2$ |
| $Wd = Ws - Hc + 25$ | $Wd = Ws - Hc + 23$ | $Wd = Ws - Hc - Gp + 41$ |

| Grubość płyty Gp = 16, zakładka Z = 20 Board Gp = 16 and overlap Z = 20 Плита Gp = 16 и перехлеста Z = 20 | Grubość płyty Gp = 18, zakładka Z = 20 Board Gp = 18 and overlap Z = 20 Плита Gp = 18 и перехлеста Z = 20 | Wzór ogólny General formula Общая формула |
|--|--|---|
| $Wu = Ws - Hc - 77$ | $Wu = Ws - Hc - 81$ | $Wu = Ws - Hc - 2 * Gp - 45$ |
| $Sw = Ss - 32$ | $Sw = Ss - 36$ | $Sw = Ss - 2 * Gp$ |
| $Swdb = Ss - 64$ | $Swdb = Ss - 72$ | $Swdb = Ss - 4 * Gp$ |
| $Gu = Gs - Gd - 44$ | $Gu = Gs - Gd - 44$ | $Gu = Gs - Gd - 44$ |
| $Gw = Gu - 10$ | $Gw = Gu - 10$ | $Gw = Gu - 10$ |
| $Gbl = Gu + Gd + 44$ | $Gbl = Gu + Gd + 44$ | $Gbl = Gu + Gd + 44$ |
| $Gbp = Gu + Gd + 15$ | $Gbp = Gu + Gd + 15$ | $Gbp = Gu + Gd + 15$ |
| $Sd = \frac{[Ss - 12]}{2}$ | $Sd = \frac{[Ss - 16]}{2}$ | $Sd = \frac{[Ss - 2 * Gp + Z]}{2}$ |
| $Wd = Ws - Hc + 25$ | $Wd = Ws - Hc + 23$ | $Wd = Ws - Hc - Gp + 41$ |

Wkręt stożkowy Ø3,5 x 16
Tapered screw Ø3,5 x 16
Винт с плоской головкой Ø3,5 x 16

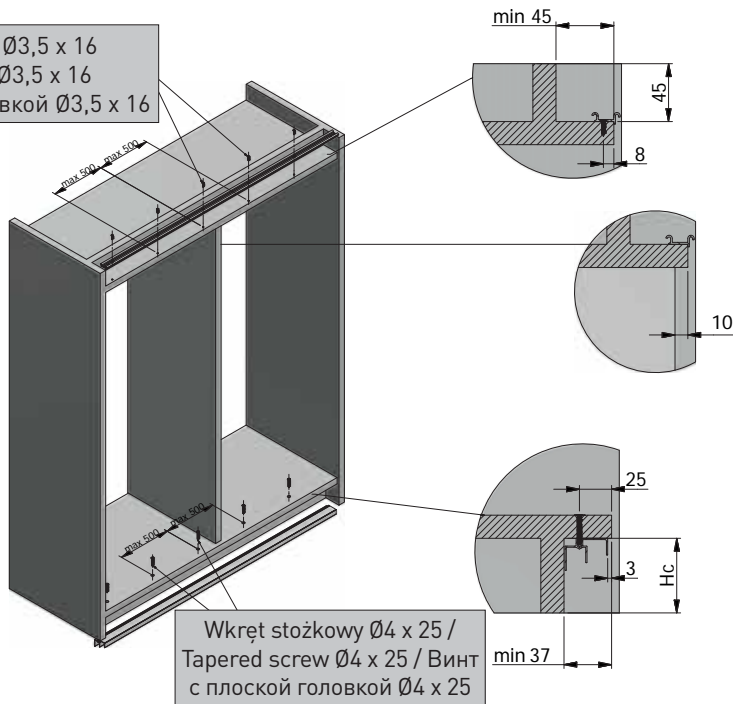

Wkręt stożkowy Ø4 x 25 /
Tapered screw Ø4 x 25 / Винт
с плоской головкой Ø4 x 25

W celu ułatwienia montażu należy tory górne i dolne przykręcić do wieńca przed skróceniem korpusu

In order to facilitate the installation the top and bottom tracks should be fastened to the crown prior to the tightening of the body

Перед началом монтажа прикрепите нижние и верхние направляющие к панели

Cofnięcie przegrody środkowej
Back-up of the middle partition
размещение средней перегородки

ROZSTAW OTWORÓW MONTAŻOWYCH POZYJONERA LUB SPOWALNIACZA / INSTALLATION OF DAMPER OR POSITIONER / МОНТАЖ ДОВОДЧИКА И ПОЗИЦИОНЕРА

Rozstaw otworów montażowych spowalniacza
Mounting holes for damper
Расстояние монтажных отверстий доводчика

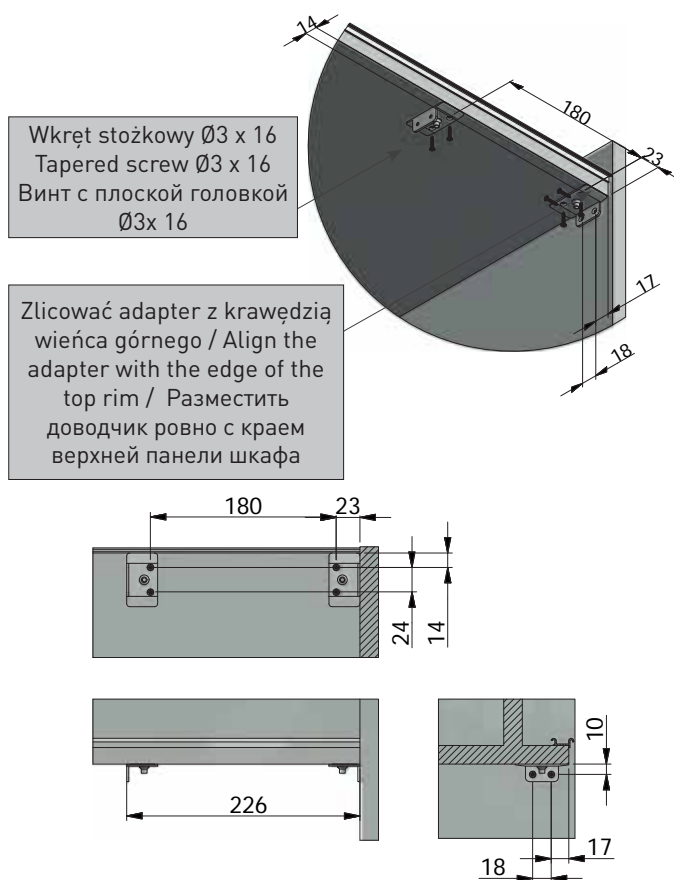

Wkręt stożkowy Ø3 x 16
Tapered screw Ø3 x 16
Винт с плоской головкой Ø3x 16

Zlicować adapter z krawędzią wieńca górnego / Align the adapter with the edge of the top rim / Разместить доводчик ровно с краем верхней панели шкафа

UWAGA: Spowalniacz montować po założeniu drzwi na tory.
ATTENTION: Mount the damper after installing the doors on tracks.
ВНИМАНИЕ: Установка доводчика после наложения двери на направляющие.

Rozstaw otworów montażowych pozycjonera
Mounting holes for positioner
Расстояние монтажных отверстий для позиционера

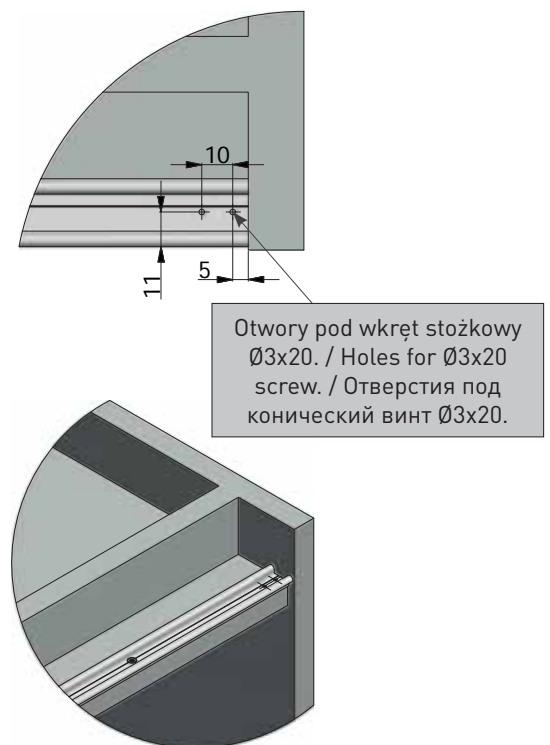

Otwory pod wkręt stożkowy Ø3x20. / Holes for Ø3x20 screw. / Отверстия под конический винт Ø3x20.

UWAGA: Pozycjoner montować po założeniu drzwi na tory.
ATTENTION: Mount the positioner after installing the doors on tracks.
ВНИМАНИЕ: Установка доводчика после наложения двери на направляющие.

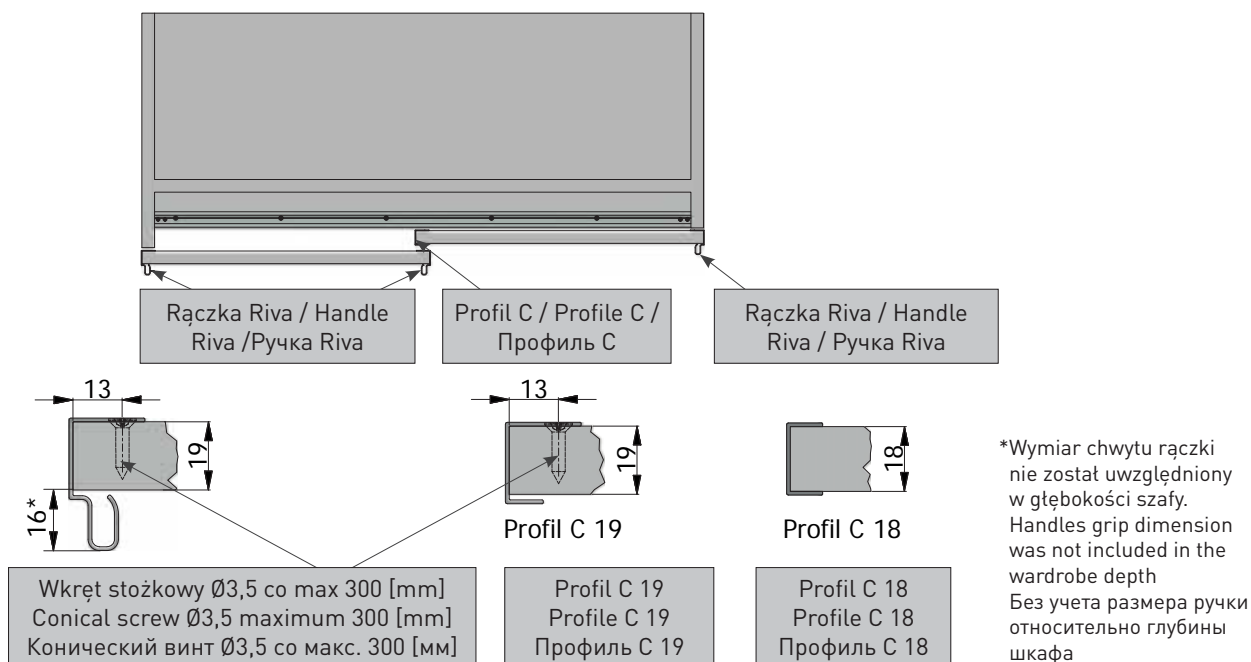

SZEROKOŚĆ ŚWIATŁA PO OTWARCIU DRZWI ZE SPOWALNIACZEM / WIDTH AFTER DOOR OPENING (WITH DAMPER) /
ШИРИНА ДВЕРНОГО ПРОСВЕТА ПРИ ОТКРЫТОЙ ДВЕРИ С ДОВОДЧИКОМ

OZNACZENIA / DESIGNATIONS / ОБОЗНАЧЕНИЯ

- Sw** - szerokość wew. szafy (szerokość użyteczna) – poprzednie obliczenia / internal cabinet width (usable width) - previous calculations / внутр. ширина шкафа (предыдущие вычисления)
- Gp** - grubość płyty użytej do budowy korpusu szafy (16/18 mm) / board thickness used to build the cabinet body (16/18 mm) / толщина плиты корпуса шкафа (16/18 mm)
- A** - wymiar bazujący otwory pod wózki na drzwiach – poprzednie obliczenia / dimension based on the roller openings on the doors - previous calculations / посадка отверстий под ходовые элементы на двери (предыдущие вычисления)
- Sd** - szerokość drzwi- poprzednie obliczenia / door width – previous calculations / ширина двери (предыдущие вычисления)
- Sp** - szerokość pomiędzy przęstami (przestrzeń użyteczna) / width between spans (usable space) / ширина между секциями (предыдущие вычисления)
- Spś** - szerokość światła po otwarciu drzwi / width after door opening / ширина дверного просвета при открытой двери
- Swdb** - szerokość wewnętrzna szafy przy zastosowaniu dodatkowych boków wewnętrznych / inner wardrobe width, when using additional internal sides / внутренняя ширина шкафа при использовании дополнительных внутренних боковин

Drzwi nakładane na korpus / Surface-mounted doors /
Накладная дверь:

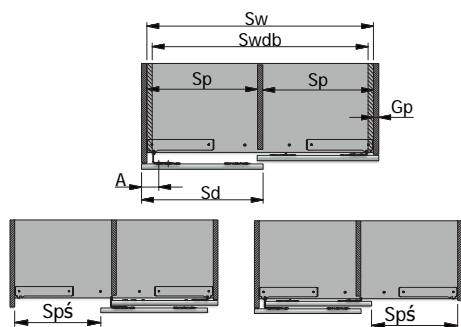

Drzwi wpuszczane w korpus / Recessed doors /
Внутренняя дверь:

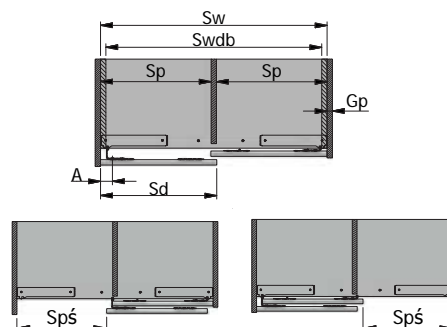

| Grubość płyty Gp = 16 Board Gp = 16 Плита Gp = 16 | Grubość płyty Gp = 18 Board Gp = 18 Плита Gp = 18 | Wzór ogólny General formula Общая формула |
|--|--|--|
| $Sp = \frac{[Sw - 16]}{2}$ | $Sp = \frac{[Sw - 18]}{2}$ | $Sp = \frac{[Sw - Gp]}{2}$ |
| $Spś = Sw - Sd - A + 34$ | $Spś = Sw - Sd - A + 36$ | $Spś = Sw - Sd - A + 18 + Gp$ |
| $Spś = Swdb - Sd - A + 50$ (dodatkowe boki additional sides дополнительные боковины) | $Spś = Swdb - Sd - A + 54$ (dodatkowe boki additional sides дополнительные боковины) | $Spś = Swdb - Sd - A + 18 + 2Gp$ (dodatkowe boki additional sides дополнительные боковины) |

| Grubość płyty Gp = 16 Board Gp = 16 Плита Gp = 16 | Grubość płyty Gp = 18 Board Gp = 18 Плита Gp = 18 | Wzór ogólny General formula Общая формула |
|--|--|---|
| $Sp = \frac{[Sw - 16]}{2}$ | $Sp = \frac{[Sw - 18]}{2}$ | $Sp = \frac{[Sw - Gp]}{2}$ |
| $Spś = Sw - Sd - A + 18$ | $Spś = Sw - Sd - A + 18$ | $Spś = Sw - Sd - A + 18$ |
| $Spś = Swdb - Sd - A + 34$ (dodatkowe boki additional sides дополнительные боковины) | $Spś = Swdb - Sd - A + 36$ (dodatkowe boki additional sides дополнительные боковины) | $Spś = Swdb - Sd - A + 18 + Gp$ (dodatkowe boki additional sides дополнительные боковины) |

SZEROKOŚĆ ŚWIATŁA PO OTWARCIU DRZWI ZE STOPEREM BEZ RĄCZEK / WIDTH AFTER DOOR OPENING - WITH STOPPER WITHOUT HANDLE / ШИРИНА ДВЕРНОГО ПРОЕМА ПРИ ОТКРЫТОЙ ДВЕРИ СО СТОПОРОМ

OZNACZENIA / DESIGNATIONS / ОБОЗНАЧЕНИЯ

- Sw** - szerokość wew. szafy (szerokość użyteczna)- poprzednie obliczenia / internal cabinet width (usable width) - previous calculations / внутр. ширина шкафа (предыдущие вычисления)
- Gp** - grubość płyty użytej do budowy korpusu szafy (16/18 mm) / board thickness used to build the cabinet body (16/18 mm) / толщина плиты корпуса шкафа (16/18 mm)
- Sd** - szerokość drzwi- poprzednie obliczenia / door width - previous calculations / ширина двери (предыдущие вычисления)
- Sp** - szerokość pomiędzy przęsłami (przestrzeń użyteczna) / width between spans (usable space) /
- Spś** - szerokość światła po otwarciu drzwi / width after door opening / ширина дверного просвета при открытой двери
- Spśl** - szerokość światła po otwarciu drzwi wewnętrznych / width after opening the inner door / ширина дверного просвета при открытой двери (внутренней)
- Spśp** - szerokość światła po otwarciu drzwi zewnętrznych / width after opening the outer door / ширина дверного просвета при открытой двери (накладной)
- Swdb** - szerokość wewnętrzna szafy przy zastosowaniu dodatkowych boków wewnętrznych / inner wardrobe width, when using additional internal sides / внутренняя ширина шкафа при использовании дополнительных внутренних боковин

Drzwi nakładane na korpus / Surface-mounted doors / накладная дверь:

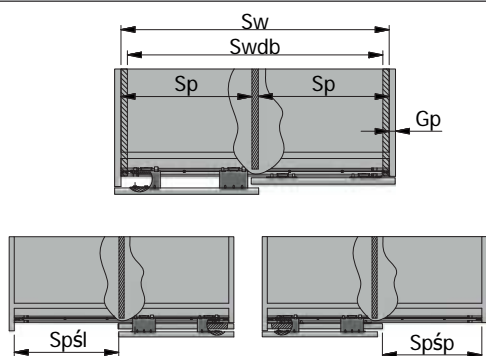

Drzwi wpuszczane w korpus / Recessed doors / Внутренняя дверь:

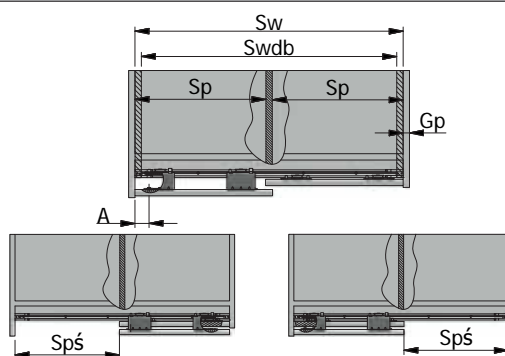

| Grubość płyty Gp = 16 Board Gp = 16 Плита Gp = 16 | Grubość płyty Gp = 18 Board Gp = 18 Плита Gp = 18 | Wzór ogólny General formula Общая формула |
|--|--|---|
| $Sp = \frac{(Sw - 16)}{2}$ | $Sp = \frac{(Sw - 18)}{2}$ | $Sp = \frac{(Sw - Gp)}{2}$ |
| Spśl = Sw - Sd + 16 | Spśl = Sw - Sd + 18 | Spśl = Sw - Sd + Gp |
| Spśl = Swdb - Sd + 32 (dodatkowe boki additional sides дополнительные боковины) | Spśl = Swdb - Sd + 36 (dodatkowe boki additional sides дополнительные боковины) | Spśl = Swdb - Sd + 2Gp (dodatkowe boki additional sides дополнительные боковины) |
| Spśp = Sw - Sd | Spśp = Sw - Sd | Spśp = Sw - Sd |
| Spśp = Swdb - Sd + 16 (dodatkowe boki additional sides дополнительные боковины) | Spśp = Swdb - Sd + 18 (dodatkowe boki additional sides дополнительные боковины) | Spśp = Swdb - Sd + Gp (dodatkowe boki additional sides дополнительные боковины) |

| Grubość płyty Gp = 16 Board Gp = 16 Плита Gp = 16 | Grubość płyty Gp = 18 Board Gp = 18 Плита Gp = 18 | Wzór ogólny General formula Общая формула |
|---|---|---|
| $Sp = \frac{(Sw - 16)}{2}$ | $Sp = \frac{(Sw - 18)}{2}$ | $Sp = \frac{(Sw - Gp)}{2}$ |
| Spś = Sw - Sd | Spś = Sw - Sd | Spś = Sw - Sd |
| Spś = Swdb - Sd + 16 (dodatkowe boki additional sides дополнительные боковины) | Spś = Swdb - Sd + 18 (dodatkowe boki additional sides дополнительные боковины) | Spś = Swdb - Sd + Gp (dodatkowe boki additional sides дополнительные боковины) |

SZEROKOŚĆ ŚWIATŁA PO OTWARCIU DRZWI ZE STOPEREM Z RĄCZKAMI / WIDTH AFTER DOOR OPENING - WITH STOPPER WITH HANDLES / ШИРИНА ДВЕРНОГО ПРОЕМА ПРИ ОТКРЫТОЙ ДВЕРИ СО СТОПОРОМ

| Grubość płyty Gp = 16 Board Gp = 16 Плита Gp = 16 | Grubość płyty Gp = 18 Board Gp = 18 Плита Gp = 18 | Wzór ogólny General formula Общая формула |
|--|--|--|
| $Sp = \frac{(Sw - 16)}{2}$ | $Sp = \frac{(Sw - 18)}{2}$ | $Sp = \frac{(Sw - Gp)}{2}$ |
| Spśl = Sw - Sd - 3 | Spśl = Sw - Sd - 1 | Spśl = Sw - Sd + Gp - 19 |
| Spśl = Swdb - Sd + 13 (dodatkowe boki additional sides дополнительные боковины) | Spśl = Swdb - Sd + 17 (dodatkowe boki additional sides дополнительные боковины) | Spśl = Swdb - Sd + 2Gp - 19 (dodatkowe boki additional sides дополнительные боковины) |
| Spśp = Sw - Sd | Spśp = Sw - Sd | Spśp = Sw - Sd |
| Spśp = Swdb - Sd + 16 (dodatkowe boki additional sides дополнительные боковины) | Spśp = Swdb - Sd + 18 (dodatkowe boki additional sides дополнительные боковины) | Spśp = Swdb - Sd + Gp (dodatkowe boki additional sides дополнительные боковины) |

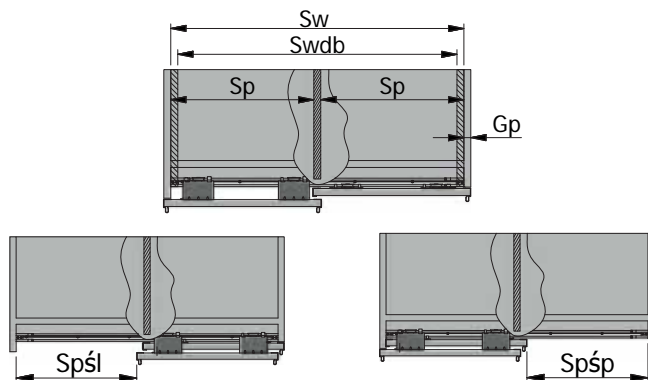

Wstawianie drzwi wewnętrznych / Internal door installation / Установка внутренней двери

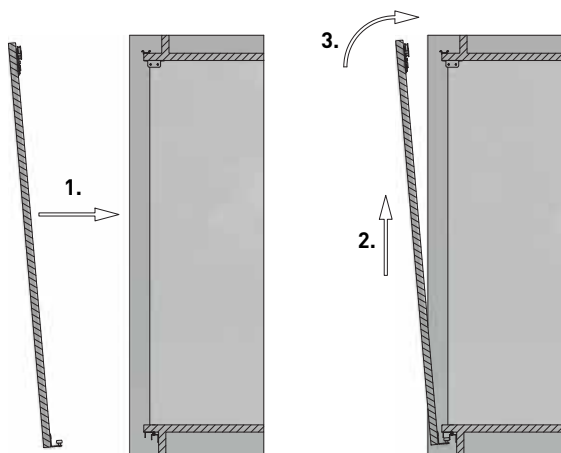

4.
 Przykręcić aktywator
 (w przypadku montażu spowalnicza)
 Use the activator
 (when mounting the damper)
 Прикрепить активатор
 (в случае установки доводчика)

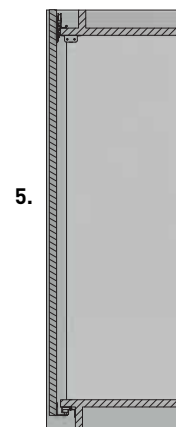
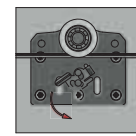

Wstawianie drzwi zewnętrznych / Outer door / Установка накладной двери

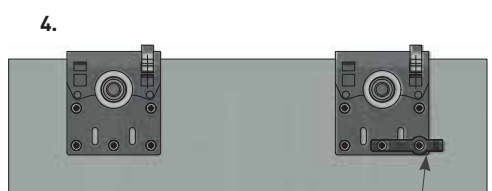
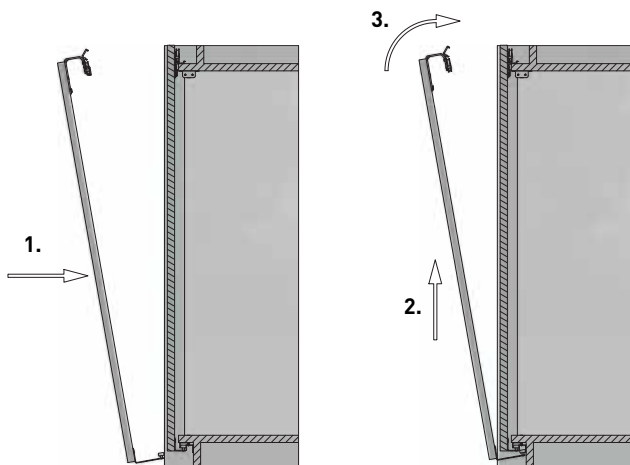

4.
 Przykręcić aktywator
 (w przypadku montażu spowalnicza)
 Use the activator
 (when mounting the damper)
 Прикрепить активатор
 (в случае установки доводчика)

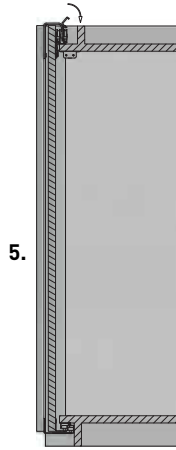
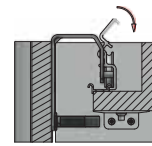

SPOWALNIACZ / DAMPER / ДОВОДЧИК

Wkręt stożkowy Ø4 x 25
Tapered screw Ø4 x 25
Конусный винт Ø4 x 25

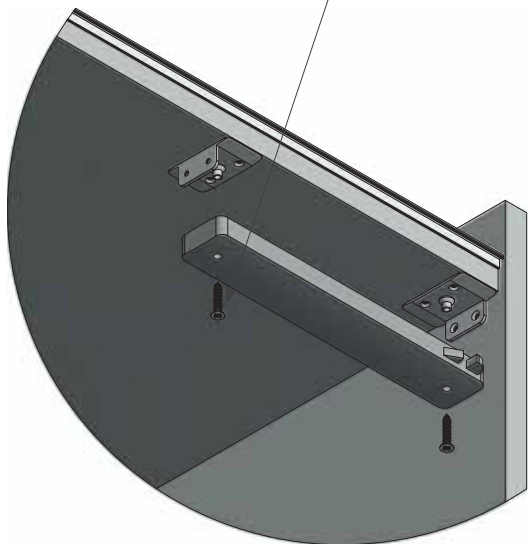

POZYJONER / POSITIONER / ПОЗИЦИОНЕР

Wkręt stożkowy Ø3 x 16
Tapered screw Ø3 x 16
Конусный винт Ø3 x 16

